

Istruzioni montaggio e uso  
Instruction manual  
Instructions de montage et mode d'emploi  
Instrucciones de montaje y uso  
Montage und Gebrauchsanweisung  
Manual de utilização  
Οδηγίες συναρμολόγησης και  
Инструкции по монтажу и эксплуатации  
Montaj ve kullanım bilgileri  
Instrucțiuni de montare și utilizare

**FOPPAPEDRETTI®**

*Mammamia*

COLLECTION

Made  
in  
Italy



**IT** CULLA

**PT** BERÇO

**EN** CRIB

**EL** ΛΙΚΝΟ

**FR** BERCEAU

**RU** ЛЮЛЬКА

**ES** CUNA

**TR** BEŞİK

**DE** BABYBETT

**RO** PĂTUȚURI

*Culla Mamma&me*

EN 1130 1-2:1996

**CE** Solo per giostrina  
Crib mobile

**IT** IMPORTANTE - CONSERVARE PER LA CONSULTAZIONE FUTURA. LEGGERE ATTENTAMENTE.

**EN** IMPORTANT - KEEP FOR FUTURE REFERENCE. READ CAREFULLY.

**FR** IMPORTANT : LIRE ATTENTIVEMENT LA NOTICE ET LA CONSERVER POUR TOUTE CONSULTATION FUTURE.

**ES** IMPORTANTE, CONSERVAR PARA FUTURAS REFERENCIAS: LEER ATENTAMENTE.

**DE** WICHTIG, FÜR ZUKÜNFTIGE BEZUGNAHMEN AUFBEWAHREN: AUFMERKSAM LESEN.

**PT** IMPORTANTE, CONSERVAR PARA CONSULTAS FUTURAS: LER ATENTAMENTE.

**EL** ΣΗΜΑΝΤΙΚΟ, ΦΥΛΑΞΤΕ ΤΙΣ ΟΔΗΓΙΕΣ ΓΙΑ ΜΕΛΛΟΝΤΙΚΗ ΑΝΑΦΟΡΑ: ΔΙΑΒΑΣΤΕ ΠΡΟΣΕΚΤΙΚΑ.

**RU** ВАЖНО: ВНИМАТЕЛЬНО ОЗНАКОМЬТЕСЬ И СОХРАНИТЕ ДЛЯ БУДУЩИХ КОНСУЛЬТАЦИЙ.

**TR** ÖNEMLİ, GELECEKTE DANIŞMAK İÇİN SAKLAYIN: DİKKATLİCE OKUYUN.

**RO** IMPORTANT – PASTRATI PENTRU REFERINTE VIITOARE- CITITI CU ATENTIE.

## IT - AVVERTENZE

### • **IMPORTANTE – CONSERVARE PER LA CONSULTAZIONE FUTURA – LEGGERE CON ATTENZIONE**

- **ATTENZIONE:** L'uso del prodotto è consentito ad un bambino di età compresa tra 0 - 6 mesi, sino ad un massimo di 9 kg di peso.
- Il montaggio deve essere eseguito esclusivamente da un adulto
- Tutte le operazioni di apertura e regolazione, fissaggio e posizionamento della culla devono essere effettuate esclusivamente da un adulto.
- Assicurarsi che gli utilizzatori della culla siano a conoscenza dell'esatto funzionamento.
- **ATTENZIONE:** La culla è pronta all'uso solo quando tutti i meccanismi di bloccaggio sono correttamente agganciati. Verificare con attenzione che siano inseriti prima dell'uso e che non vi siano componenti allentati o danneggiati.
- **ATTENZIONE:** Verificare periodicamente la culla per assicurarsi che non ci siano parti allentate, danni o componenti mancanti.
- La culla deve essere sempre collocata su un piano orizzontale. Non lasciare mai la culla su un piano inclinato con il bambino all'interno.
- Non deve essere consentito ai bambini di giocare in prossimità della culla, senza la supervisione da parte di un adulto.
- **ATTENZIONE:** Non utilizzare la culla se qualsiasi parte è rotta, danneggiata o mancante.
- **ATTENZIONE:** Quando il bambino è in grado di sedere, stare in ginocchio o alzarsi, la culla non deve essere più utilizzata.
- Verificare prima di utilizzare la culla, che i dispositivi di assemblaggio siano correttamente serrati, verificare che nessuna vite sia allentata poiché potrebbe restare imprigionate parti del corpo del bambino, o indumenti (esempio stringhe, collane, nastri per succhiotti, ecc) e questo potrebbe comportare un rischio di strangolamento.
- Non utilizzare la culla senza il telaio.
- Usare solo il materasso fornito con la culla o eventuali materassi di ricambio approvati da FOPPAPEDRETTI
- Lo spessore del materasso deve essere tale per cui l'altezza verticale interna (distanza dalla superficie superiore del materasso fino al bordo superiore dei lati della culla) sia di almeno 200 mm.
- **ATTENZIONE:** Per evitare rischi o principi d'incendio, non mettere mai il prodotto vicino a stufe elettriche, stufe a gas oppure ad altre fonti di forte calore.
- Non spostare la culla con il bambino all'interno.
- Non utilizzare il prodotto con più di un bambino alla volta.
- La culla deve essere tenuta lontana da cavi elettrici e corde: non posizionare la culla vicino a finestre, dove corde, tende o simili potrebbero causare il soffocamento o lo strangolamento del bambino.

Per evitare rischi di strangolamento, non dare al bambino

e non riporre vicino al bambino oggetti muniti di corde

- **ATTENZIONE:** In "Modalità culla", assicurarsi sempre che la sponda sia sollevata e correttamente agganciata e che le zip siano chiuse e bloccate fino a fine corsa.
- **ATTENZIONE:** Per prevenire il rischio di intrappolamento della testa, la culla nella "Modalità Co-Sleeping (Fissaggio al letto)" deve essere correttamente fissata al letto del genitore, come riportato nelle istruzioni d'uso, utilizzando le cinghie di fissaggio in dotazione.
- **ATTENZIONE:** Quando il prodotto è utilizzato nella "Modalità Co-Sleeping (Fissaggio al letto)", prima di collocare il bambino, assicurarsi che le cinghie di collegamento siano agganciate e tensionate correttamente, la culla deve essere ancorata al materasso dei genitori e non devono essere presenti spazi tra la culla ed il materasso per adulti.
- Nel caso di spazi tra la culla e il letto da adulti NON utilizzare il prodotto. Non riempire eventuali spazi tra la culla ed il letto da adulti con cuscini, coperte o altri oggetti perché possono causare rischi di soffocamento.
- **ATTENZIONE:** Per evitare il rischio di strangolamento del bambino durante l'uso nella modalità Co-Sleeping, il bordo superiore della sponda abbassata della culla non deve essere più alta della superficie superiore del materasso dei genitori.
- Tenere le cinghie di fissaggio lontane dalla portata dei bambini
- Non lasciare all'interno della culla alcun oggetto che possa ridurne l'altezza delle sponde.
- Non posizionare la culla in prossimità di muri e ostacoli, per prevenire rischi di intrappolamento.
- Non lasciare all'interno della culla piccoli oggetti, potrebbero essere ingoiati dal bambino.
- Non effettuare regolazioni della culla con il bambino all'interno.
- Utilizzare la culla in "Modalità Co-Sleeping (Fissaggio al letto)" soltanto con letti con le dimensioni indicate nel manuale d'uso.
- Quando non in uso, tenere la culla lontana dalla portata dei bambini.

### MODALITÀ CULLA

- **ATTENZIONE:** Verificare che tutti gli agganci siano correttamente innestati e che le zip siano chiuse e bloccate fino a fine corsa.
- **ATTENZIONE:** E' consentito inclinare la culla con uno scarto massimo di 1 posizione in altezza tra una gamba e l'altra vedere figura.
- **ATTENZIONE:** La testa del bambino deve sempre essere posizionata sul lato maggiormente sollevato (vedere figura).
- **ATTENZIONE:** Nella configurazione basculante non è possibile selezionare altezze differenti sui due lati della culla.

### MODALITÀ CO-SLEEPING (FISSAGGIO AL LETTO)

- E' possibile agganciare la culla al letto dei genitori (modalità co-sleeping).
- **ATTENZIONE – IMPORTANTE PER LA SICUREZZA DEL VOSTRO BAMBINO:** Questa modalità è consentita solo con le tipologie di letto che permettono di rispettare tutte le seguenti condizioni:
- **IMPORTANTE:** La sponda della culla reclinata deve sempre essere accostata al materasso dei genitori e il materasso del letto deve essere allineato (o al massimo più alto) rispetto all'altezza della sponda reclinata della culla, vedere figura
- La culla nella modalità Co-Sleeping deve sempre essere ancorata alla struttura del letto dei genitori con la cinghia in dotazione, fissata come da istruzioni.
- **ATTENZIONE:** Verificare che la struttura della culla in modalità co-sleeping non sia in interferenza con il letto dei genitori.
- **ATTENZIONE:** Durante l'utilizzo, assicuratevi che le lenzuola, coperte, ecc. non entrino all'interno della culla.
- **ATTENZIONE:** Non utilizzare quando il bambino è in grado di sedere, stare in ginocchio o alzarsi.
- **IMPORTANTE:** La culla deve essere regolata alla stessa altezza su entrambe le gambe.
- **IMPORTANTE:** Accostare la culla contro il lato più lungo del letto da adulti
- L'operazione di fissaggio della culla al letto e le varie regolazioni devono essere effettuate da un adulto.
- In modalità co-sleeping la culla deve essere fissata al letto degli adulti.
- Accostare la culla al letto, regolare l'altezza della culla in modo che il materasso sia allineato, o al massimo più alto, rispetto all'altezza della sponda reclinata.
- Sollevare il materasso del letto, posizionare la piastra di bloccaggio cinghia sul lato opposto.
- Agganciare le due fibbie alla culla. Tensionare la cinghia per ancorare saldamente la culla a contatto del materasso del letto da adulto.

- **IMPORTANTE:** Non deve esserci nessuno spazio tra la culla ed il letto da adulti
- Prima di ogni utilizzo, controllare il fissaggio tirando la culla in direzione opposta al letto da adulti. Tensionare se necessario la cinghia di ancoraggio.
- Nel caso di spazi tra la culla e il letto da adulti **NON** utilizzare il prodotto. Non riempire eventuali spazi tra la culla ed il letto da adulti con cuscini, coperte o altri oggetti perché possono causare rischi di soffocamento.
- Tenere le cinghie di ancoraggio lontane dalla portata dei bambini.

### MATERASSO - EN 16890:2017

- Le dimensioni del materasso devono essere tali che il gioco fra il materasso ed i lati ed estremità sia inferiore a 30 mm.
- Non utilizzare il prodotto se una parte qualsiasi è rotta; lacerata o mancante e utilizzare solo parti di ricambio approvate dal fabbricante.
- **AVVERTENZA** – Non utilizzare più di un materasso nel letto (culla o lettino sospeso).
- **AVVERTENZA** – Fare attenzione al rischio di incendio e di altre fonti di calore intenso, come fuoco elettrico, fuoco a gas ecc. nelle vicinanze del letto (culla o lettino sospeso).
- Materasso dimensioni: 842x480x50 mm
- Adatto a culle di dimensioni interne massime di mm 872x510.

### LAVAGGIO



### • **IMPORTANT – KEEP FOR FUTURE REFERENCE – READ CAREFULLY**

- **CAUTION:** The use of the product is allowed for a child aged 0 - 6 months, up to a maximum weight of 9 kg.
- The crib must only be assembled by an adult.
- All opening, adjusting, fixing and positioning of the crib must only be carried out by an adult.
- Make sure that those using the crib are aware of exactly how it works.
- **CAUTION:** The crib is ready for use only when all the locking mechanisms are correctly engaged. Check carefully that they are inserted before use and that there are no loose or damaged components.
- **CAUTION:** Check the crib periodically to make sure that there are no loose parts, damage or missing components.
- The crib must always be placed on a horizontal floor. Never leave the crib on a sloping surface with the child inside.
- Children should not be allowed to play near the crib without adult supervision.
- **CAUTION:** Do not use the crib if any part is broken, damaged or missing.
- **CAUTION:** When your child is able to sit, kneel or stand up, the crib should not be used anymore.
- Before using the crib, make sure that the assembly devices are properly tightened and check that no screws are loose, as the child's body parts or clothing could get trapped (e.g. strings, necklaces, soother clips, etc.) and this may result in a risk of strangulation.
- Do not use the crib without the frame.
- Use only the mattress supplied with the crib or any spare mattresses approved by FOPPAPEDRETTI.
- The mattress thickness must be such that the internal vertical height (distance from the top surface of the mattress to the top edge of the crib sides) is at least 200 mm.
- **CAUTION:** To avoid a fire risk, never place the product near electric heaters, gas stoves or other sources of strong heat.
- Do not move the crib while the child is inside it.
- Do not use the product for more than one child at a time.
- The crib must be kept away from electric cables and cords: do not place the crib near windows, where cords, curtains or the like could cause the child to choke or be strangled. To avoid the risk of strangulation, do not give the child objects with cords or place these near the child
- **CAUTION:** When in "Crib Mode", always make sure that the side is raised and correctly attached and that the zips are fully closed until they lock.
- **CAUTION:** To prevent the risk of the head becoming trapped, when in the "Co-Sleeping Mode" (fixed

to the bed) the crib must be correctly fixed to the parent's bed, as described in the instructions for use, using the

fastening straps supplied.

- **CAUTION:** When the product is used in the "Co-Sleeping Mode" (fixed to the bed) before you place the child inside, make sure that the connecting straps are attached and tightened properly: the crib must be secured to the parents' mattress and there must not be a gap between the crib and the adult mattress.
- **DO NOT** use the product if there is a gap between the crib and the adult bed. Do not fill any gap between the crib and the adult bed with cushions, blankets or other objects as they may cause suffocation.
- **CAUTION:** To avoid the risk of the child being strangled when using in the "Co-Sleeping Mode", the top edge of the crib's lowered side must not be higher than the top surface of the parents' mattress.
- Keep the fastening straps out of the reach of children.
- Do not leave any objects inside the crib that could reduce the height of the sides.
- Do not place the crib near walls and obstacles, to prevent the risk of the child getting trapped.
- Do not leave small objects inside the crib, as these could be swallowed by the child.
- Do not adjust the crib while the child is inside it.
- Use the crib in the "Co-Sleeping Mode" (fixed to the bed) only with beds in the dimensions indicated in the user manual.
- When not in use, keep the crib out of the reach of children.

### **CRIB MODE**

- **CAUTION:** Check that all the hooks are correctly engaged and that the zips are closed until they lock.
- **CAUTION:** You can tilt the crib with a maximum of 1 position height difference between one leg and the other (see figure 7).
- **CAUTION:** The child's head must always be placed on the most raised side (see figure).
- **CAUTION:** It is not possible to select different heights on the two sides of the crib when in rocking configuration.

**CO-SLEEPING MODE (FIXED TO THE BED)**

- It is possible to attach the crib to the parents' bed (Co-Sleeping Mode).
- **CAUTION – IMPORTANT FOR YOUR CHILD SAFETY:** This mode is only allowed with bed types that allow you to comply with all the following conditions:
  - **IMPORTANT:** The reclined crib side must always be placed next to the parents' mattress and the bed's mattress must be aligned with (or at least higher than) the height of the reclined crib side (see figure).
  - When in the "Co-Sleeping Mode", the crib must always be attached to the parents' bed frame with the supplied strap, fixed as per the instructions.
  - **CAUTION:** Check that the crib frame in "Co-Sleeping Mode" is not interfering with the parents' bed.
  - **CAUTION:** During use, make sure that sheets, blankets, etc. do not fall inside the crib.
  - **CAUTION:** Do not use when the child is able to sit, kneel or stand up.
  - **IMPORTANT:** The crib must be adjusted to the same height on both legs.
  - **IMPORTANT:** Place the crib against the longest side of the adult bed.
  - The process of fixing the crib to the bed and the various adjustments must be carried out by an adult.
  - In the "Co-Sleeping Mode", the crib must be fixed to the adult bed.
  - Place the crib next to the bed, adjust the height of the crib so that the mattress is aligned with, or at least higher than, the level of the reclined side.
  - Lift up the bed mattress, place the strap locking plate on the opposite side.
  - Attach the two buckles to the crib. Tighten the strap to securely anchor the crib in contact with the mattress of the adult bed.
  - **IMPORTANT:** There must be no gap between the crib and the adult bed.
  - Before each use, check that the crib is attached by pulling it away from the adult bed. Tighten the anchoring strap if necessary.
  - **DO NOT** use the product if there is a gap between the crib and the adult bed. Do not fill any gap between the crib and the adult bed with cushions, blankets or other objects as they may cause suffocation.
  - Keep the anchoring straps out of the reach of children.

**MATTRESS - EN 16890:2017**

- The dimension shall take into account that there shall be no gap more than 30 mm between the mattress and the sides end ends in any position of the mattress.
- Do not use the product if any part is broken, torn or missing and use only spare parts approved by the manufacturer.
- **WARNING** – Do not use more than one mattress in the crib (crib or suspended cradle).
- **WARNING** – To avoid a fire risk, never place the product near electric heaters, gas stoves or other sources of strong heat (crib or suspended cradle).
- Mattress dimensions: 842x480x50 mm.
- Suitable for cribs with maximum internal dimensions of 872x510 mm.

**WASHING**





### • **IMPORTANT - À CONSERVER POUR TOUTE CONSULTATION FUTURE - LIRE ATTENTIVEMENT**

- **ATTENTION** : l'utilisation du produit est permise à un enfant d'un âge compris entre 0 - 6 mois, jusqu'à un poids maximum de 9 kg.
- Le produit ne doit être assemblé que par un adulte.
- L'ouverture, la régulation, la fixation et la mise en place du berceau ne doivent être effectuées que par un adulte.
- S'assurer que les utilisateurs du berceau connaissent son fonctionnement exact.
- **ATTENTION** : le berceau n'est prêt à l'emploi que lorsque tous les mécanismes de verrouillage sont correctement fixés. Avant l'utilisation, vérifier attentivement qu'ils ont bien été fixés et qu'aucun composant n'est desserré ou endommagé.
- **ATTENTION** : vérifier régulièrement le berceau pour s'assurer qu'aucune pièce n'est desserrée, manquante ou endommagée.
- Le berceau doit toujours être placé sur une surface horizontale. Ne jamais laisser le berceau sur une surface inclinée lorsque l'enfant est à l'intérieur.
- Ne jamais laisser des enfants jouer à proximité du berceau sans la surveillance d'un adulte.
- **ATTENTION** : ne pas utiliser le berceau si un élément est cassé, endommagé ou manquant.
- **ATTENTION** : lorsque l'enfant est en mesure de s'asseoir, de se mettre à genoux ou de se lever, le berceau ne doit plus être utilisé.
- Avant d'utiliser le berceau, vérifier que les dispositifs d'assemblage sont bien serrés. S'assurer qu'aucune vis n'est desserrée, puisqu'elles pourraient s'accrocher dans une partie du corps de l'enfant ou dans des vêtements (par ex. : cordes, colliers, attache-sucettes ruban, etc.) et pourraient par conséquent entraîner un risque d'étranglement.
- Ne pas utiliser le berceau sans le cadre.
- N'utiliser que le matelas fourni avec le berceau ou d'éventuels matelas de rechange approuvés par FOPPAPEDRETTI.
- Le matelas doit avoir une épaisseur telle que la hauteur verticale interne (écart entre la surface supérieure du matelas et le bord supérieur des côtés du berceau) mesure au moins 200 mm.
- **ATTENTION** : pour éviter tout risque ou début d'incendie, ne jamais placer le produit à proximité de poêles électriques, à gaz ou d'autres sources de chaleur intense.
- Ne pas déplacer le berceau lorsque l'enfant est à l'intérieur.
- Ne pas utiliser le produit avec plus d'un enfant à la fois.
- Le berceau doit être placé loin des câbles électriques et des cordes : ne pas positionner le berceau à proximité de fenêtres, où des cordes, des rideaux ou autres éléments semblables pourraient entraîner

l'étouffement ou l'étranglement de l'enfant. Pour éviter les risques d'étranglement, ne pas placer à proximité de l'enfant et ne pas lui donner des objets munis de cordes.

- **ATTENTION** : en « Mode Berceau », toujours s'assurer que le côté est relevé et correctement fixé et que les charnières sont bien fermées et bloquées jusqu'en fin de course.
- **ATTENTION** : pour éviter que la tête ne risque de rester coincée, le berceau en « Mode Co-Sleeping (fixation au lit) » doit être correctement accroché au lit des parents à l'aide des sangles de fixation fournies de série, comme l'indiquent les instructions d'utilisation.
- **ATTENTION** : lorsque le produit est utilisé en « Mode Co-Sleeping (fixation au lit) » : avant d'y placer l'enfant, s'assurer que les sangles de raccordement sont bien accrochées et tendues. Le berceau doit être ancré au matelas des parents et il ne doit exister aucun écart entre le berceau et le matelas du lit.
- S'il existe un écart entre le berceau et le lit des parents, NE PAS utiliser le produit. Ne pas combler d'éventuels écarts entre le berceau et le lit des parents avec des coussins, des couvertures ou d'autres objets, puisqu'ils pourraient entraîner des risques d'étouffement.
- **ATTENTION** : pour éviter les risques d'étranglement de l'enfant durant l'utilisation en Mode Co-Sleeping, le bord supérieur du côté du berceau, lorsqu'il est abaissé, ne doit pas dépasser la surface supérieure du matelas des parents.
- Garder les sangles de fixation hors de la portée des enfants.
- Ne jamais laisser aucun objet pouvant réduire la hauteur des côtés à l'intérieur du berceau.
- Ne pas positionner le berceau à proximité de murs et d'obstacles, afin d'éviter que l'enfant ne soit emprisonné.
- Ne jamais laisser de petits objets que l'enfant pourrait avaler dans le berceau.
- Ne pas régler le berceau lorsque l'enfant est à l'intérieur.
- N'utiliser le berceau en « Mode Co-Sleeping (fixation au lit) » qu'avec des lits respectant les dimensions indiquées dans le mode d'emploi.
- Lorsque le berceau n'est pas utilisé, le garder hors de la portée des enfants.

### MODE BERCEAU

- **ATTENTION** : vérifier que tous les systèmes d'accrochage sont correctement fixés et que les charnières sont bien fermées et bloquées jusqu'en fin de course.
- **ATTENTION** : il est permis d'incliner le berceau avec un écart maximal d'1 position en hauteur, entre un pied et l'autre (voir la figure).
- **ATTENTION** : la tête de l'enfant doit toujours être placée sur le côté le plus relevé (voir figure).
- **ATTENTION** : Il n'est pas possible de sélectionner des hauteurs différentes sur les deux côtés du berceau, quand celui-ci est utilisé en configuration basculante.

### MODE CO-SLEEPING (FIXATION AU LIT)

- Le berceau peut être accroché au lit des parents (Mode Co-Sleeping).
- **ATTENTION - IMPORTANT POUR LA SÉCURITÉ DE VOTRE ENFANT** : ce mode n'est permis qu'avec les types de lit permettant de respecter toutes les indications suivantes :
- **IMPORTANT** : le côté abaissé du berceau doit toujours être placé contre le matelas des parents, et le matelas du lit doit être au même niveau (ou à un niveau plus élevé) par rapport à la hauteur du côté abaissé du berceau (voir figure).
- Le berceau en « Mode Co-Sleeping » doit toujours être fixé à la structure du lit des parents à l'aide de la sangle fournie de série, fixée selon les instructions.
- **ATTENTION** : vérifier que la structure du berceau en Mode Co-Sleeping n'interfère pas avec le lit des parents.
- **ATTENTION** : durant l'utilisation, s'assurer que les draps, couvertures, etc. n'entrent pas dans le berceau.
- **ATTENTION** : ne pas utiliser lorsque l'enfant est en mesure de s'asseoir, de se mettre à genoux ou de se lever.
- **IMPORTANT** : il faut régler le berceau à la même hauteur sur les deux pieds.
- **IMPORTANT** : positionner le berceau contre le côté le plus long du lit des parents.
- La fixation du berceau au lit et les différents réglages doivent être effectués par un adulte.
- En Mode Co-Sleeping, le berceau doit être fixé au lit des parents.
- Placer le berceau contre le lit, régler sa hauteur de façon que le matelas soit au même niveau, ou à un niveau plus élevé, par rapport à la hauteur du côté abaissé du berceau.
- Soulever le matelas du lit, mettre en place la plaque de fixation de la sangle sur le côté opposé.
- Accrocher les deux boucles au berceau. Tendre la

sangle pour que le berceau soit fermement ancré en contact avec le matelas du lit des parents.

- **IMPORTANT** : il ne doit y avoir aucun écart entre le berceau et le lit des parents.
- Avant toute utilisation, vérifier la fixation en tirant le berceau dans le sens opposé au lit des parents. Si nécessaire, tendre la sangle de fixation.
- S'il existe un écart entre le berceau et le lit des parents, NE PAS utiliser le produit. Ne pas combler d'éventuels écarts entre le berceau et le lit des parents avec des coussins, des couvertures ou d'autres objets, puisqu'ils pourraient entraîner des risques d'étouffement.
- Garder les sangles de fixation hors de portée des enfants.

### MATELAS - EN 16890:2017

- Les dimensions du matelas ne doivent laisser qu'un jeu maximum de 30 mm entre le matelas, et les côtés et extrémités.
- Ne pas utiliser le produit s'il a des parties endommagées, usées ou manquantes.
- **AVERTISSEMENT** – Ne pas utiliser plus d'un matelas dans le berceau (berceau ou berceau suspendu).
- **AVERTISSEMENT** – Pour éviter tout risque ou début d'incendie, ne jamais placer le produit à proximité de poêles électriques, à gaz ou d'autres sources de chaleur intense (berceau ou berceau suspendu).
- Dimensions du matelas : 842x480x50 mm
- Il est adapté aux berceaux dont les dimensions internes ne dépassent pas : 872x510mm.

### LAVAGE



## ES - ADVERTENCIAS

### • **IMPORTANTE - CONSERVAR PARA FUTURAS REFERENCIAS - LEER CON ATENCIÓN**

- **ATENCIÓN:** el producto está destinado para ser utilizado con niños de edad comprendida entre los 0 y los 6 meses que tengan un peso máximo de 9 kg.
- El montaje debe ser realizado exclusivamente por un adulto.
- Las operaciones de apertura, regulación, fijación y colocación de la cuna deben ser efectuadas exclusivamente por un adulto.
- Asegúrese de que las personas que utilizan la cuna conocen perfectamente su funcionamiento.
- **ATENCIÓN:** la cuna estará lista para usarse solamente cuando todos los mecanismos de bloqueo estén correctamente enganchados. Compruebe cuidadosamente que se hayan activado antes de utilizarla y que no haya componentes aflojados o dañados.
- **ATENCIÓN:** compruebe periódicamente la cuna para asegurarse de que las piezas no se hayan aflojado o estén dañadas y para comprobar que no falte ningún componente.
- La cuna debe colocarse siempre en una superficie horizontal. No deje nunca el producto en una superficie inclinada si el niño está dentro.
- No deje que los niños jueguen cerca de la cuna, a no ser que haya un adulto vigilándolos.
- **ATENCIÓN:** no utilice la cuna si observa que falta alguna pieza o si está rota o dañada.
- **ATENCIÓN:** deje de utilizar la cuna cuando el niño sea capaz de quedarse sentado, estar de rodillas o levantarse.
- Antes de utilizar la cuna compruebe que los dispositivos utilizados para el montaje estén correctamente apretados y que ningún tornillo se haya aflojado, ya que podrían quedar atrapadas partes del cuerpo del niño o ropa (por ejemplo cordones, collares, cadenas de chupetes, etc.), lo que podría implicar riesgo de estrangulamiento.
- No utilice la cuna sin la estructura.
- Utilice exclusivamente el colchón proporcionado con la cuna u otros colchones de recambio aprobados por FOPPAPEDRETTI.
- El grosor del colchón debe garantizar una altura vertical interna (distancia desde la superficie superior del colchón hasta el borde superior de los lados de la cuna) de al menos 200 mm.
- **ATENCIÓN:** para evitar riesgos o principios de incendio, no coloque nunca el producto cerca de estufas eléctricas, estufas de gas u otras fuentes de calor.
- No desplace la cuna con el niño dentro.
- No utilice el producto con varios niños a la vez.
- La cuna debe mantenerse alejada de cables eléctricos y cuerdas: no coloque la cuna cerca de ventanas, ya que las cuerdas, las cortinas o elementos similares

podrían provocar que el niño se asfixie o se estrangule. Para evitar riesgos de estrangulamiento no le dé al niño objetos con cuerdas ni se los coloque cerca.

- **ATENCIÓN:** asegúrese siempre de que el lateral esté levantado y correctamente enganchado y compruebe que las bisagras estén cerradas y bloqueadas hasta el final de la carrera cuando el producto esté en "Modalidad Cuna".
- **ATENCIÓN:** para prevenir el riesgo de que la cabeza del niño quede atrapada entre la cuna y la cama, cuando la cuna está en "Modalidad Co-Sleeping" (Fijación a la cama) debe fijarse correctamente a la cama de los padres, tal y como se indica en las instrucciones de uso, utilizando las correas de fijación proporcionadas.
- **ATENCIÓN:** cuando la cuna se utiliza en "Modalidad Co-Sleeping" (Fijación a la cama), antes de colocar al niño en la cuna, asegúrese de que las correas de unión estén correctamente enganchadas y tensadas; la cuna debe estar enganchada al colchón de la cama de los padres y no deben quedar huecos entre la cuna y el colchón de la cama de los padres.
- En caso de que queden huecos entre la cuna y la cama de los padres NO utilice el producto. No rellene posibles huecos entre la cuna y la cama de los padres con cojines, mantas u otros objetos porque pueden provocar riesgo de asfixia.
- **ATENCIÓN:** para evitar el riesgo de estrangulamiento del niño durante el uso del producto en Modalidad Co-Sleeping, el borde superior del lateral bajado de la cuna no debe quedar por encima de la superficie superior del colchón de los padres.
- Mantenga las correas de fijación fuera del alcance de los niños.
- No deje dentro de la cuna ningún objeto que pueda reducir la altura de los laterales.
- No coloque la cuna cerca de paredes u obstáculos para prevenir el riesgo de que el niño se quede atrapado.
- No deje dentro de la cuna objetos pequeños ya que el niño podría tragárselos.
- No efectúe regulaciones de la cuna con el niño dentro.
- Utilice la cuna en "Modalidad Co-Sleeping" (Fijación a la cama) solamente con camas que tengan las dimensiones indicadas en el manual de uso.
- Mantenga la cuna alejada del alcance de los niños cuando no la esté utilizando.



### MODALIDAD CUNA

- **ATENCIÓN:** compruebe que todos los enganches estén correctamente fijados y que las bisagras estén cerradas y bloqueadas hasta el final de la carrera.
- **ATENCIÓN:** se puede inclinar la cuna con una diferencia máxima de 1 posición en altura entre una pata y la otra (véase la imagen).
- **ATENCIÓN:** la cabeza del niño debe estar siempre colocada en el lado que esté más elevado (véase la imagen).
- **ATENCIÓN:** No se pueden seleccionar alturas diferentes en los dos lados de la cuna, cuando se utiliza en configuración basculante.

### MODALIDAD CO-SLEEPING (FIJACIÓN A LA CAMA)

- La cuna se puede enganchar a la cama de los padres (Modalidad Co-Sleeping).
- **ATENCIÓN - IMPORTANTE PARA LA SEGURIDAD DE SU HIJO:** esta modalidad se permite únicamente con los tipos de cama que respetan todas las condiciones siguientes:
- **IMPORTANTE:** el lateral inclinado de la cuna debe estar siempre pegado al colchón de la cama de los padres y el colchón de la cama debe quedar alineado (o como mucho más alto) respecto a la altura del lateral inclinado de la cuna (véase la imagen).
- La cuna, cuando está en Modalidad Co-Sleeping, debe engancharse a la estructura de la cama de los padres con la correa proporcionada, que debe fijarse como se indica en las instrucciones.
- **ATENCIÓN:** compruebe que la estructura de la cuna en Modalidad Co-Sleeping no interfiera con la cama de los padres.
- **ATENCIÓN:** asegúrese de que las sábanas, mantas, etc. no entren en la cuna mientras está utilizando el producto.
- **ATENCIÓN:** deje de utilizar la cuna cuando el niño sea capaz de quedarse sentado, estar de rodillas o levantarse.
- **IMPORTANTE:** ambas patas de la cuna deben regularse a la misma altura.
- **IMPORTANTE:** pegue la cuna al lado más largo de la cama de los padres.
- La operación de fijación de la cuna a la cama y las distintas regulaciones deben ser realizadas por un adulto.
- En Modalidad Co-Sleeping la cuna debe estar fijada a la cama de los padres.
- Pegue la cuna a la cama, regule la altura de la cuna para que el colchón quede alineado, o como mucho más alto, respecto a la altura del lateral inclinado.
- Levante el colchón de la cama y coloque la placa de bloqueo de la correa en el lado opuesto.
- Enganche los dos broches a la cuna. Tense las correas

para fijar firmemente la cuna con el colchón de la cama de los padres.

- **IMPORTANTE:** no deben quedar huecos entre la cuna y la cama de los padres.
- Antes de utilizar la cuna compruebe su fijación tirando de ella hacia la parte opuesta a la cama de los padres y tense la correa de fijación si es necesario.
- En caso de que queden huecos entre la cuna y la cama de los padres NO utilice el producto. No rellene posibles huecos entre la cuna y la cama de los padres con cojines, mantas u otros objetos porque pueden provocar riesgo de asfixia.
- Mantenga las correas de fijación fuera del alcance de los niños.

### COLCHÓN - EN 16890:2017

- Se aconseja verificar que el espacio entre el colchón y las barandillas (y cabecero/piecer) no supere los 30 mm.
- No utilizar el producto si falta alguna parte o está dañada.
- **ADVERTENCIAS** – No utilizar más de un colchón en la cuna (cuna o cuna suspendida).
- **ADVERTENCIAS** – Para evitar riesgos o principios de incendio, no coloque nunca el producto cerca de estufas eléctricas, estufas de gas u otras fuentes de calor (cuna o cuna suspendida).
- Dimensiones del colchón: 842x480x50 mm.
- Apto para cunas con dimensiones internas máximas de 872x510 mm.

### LAVADO



## DE - WARNUNG

### • **WICHTIG - FÜR KÜNFTIGES NACHSCHLAGEN AUFBEWAHREN - AUFMERKSAM LESEN**

- **ACHTUNG:** Das Produkt ist für Kinder im Alter zwischen 0 - 6 Monaten bis zu einem Höchstgewicht von 9 kg geeignet.
- Der Aufbau ist ausschließlich von einem Erwachsenen vorzunehmen.
- Sämtliche Vorgänge zum Öffnen, Einstellen, Fixieren und Aufstellen der Wiege sind ausschließlich von einem Erwachsenen vorzunehmen.
- Sicherstellen, dass die Nutzer der Wiege über die korrekte Funktionsweise der Wiege Bescheid wissen.
- **ACHTUNG:** Die Wiege ist erst gebrauchsfertig, wenn alle Verriegelungsmechanismen korrekt angebracht sind. Vor dem Gebrauch aufmerksam sicherstellen, dass sie eingelegt wurden und dass keine Teile locker oder beschädigt sind.
- **ACHTUNG:** Die Wiege regelmäßig überprüfen, um sicherzugehen, dass keine Teile locker oder beschädigt sind oder fehlen.
- Das Produkt ist zur Aufstellung auf horizontaler Ebene bestimmt. Die Wiege niemals auf schräger Ebene zurücklassen, wenn sich das Kind darin befindet.
- Kinder nicht ohne Beaufsichtigung durch einen Erwachsenen in der Nähe der Wiege spielen lassen.
- **ACHTUNG:** Die Wiege bei Schäden, verschlissenen oder fehlenden Teilen nicht verwenden.
- **ACHTUNG:** Sobald das Kind sitzen, knien oder stehen kann, darf die Wiege nicht mehr verwendet werden.
- Vor dem Gebrauch der Wiege sicherstellen, dass die Montagevorrichtungen ordnungsgemäß festgezogen sind, dass sich keine Schrauben gelockert haben, da sich Körperteile oder Kleidungsstücke des Babys (z.B. Schnüre, Ketten, Schnullerbänder, usw.) verfangen können. Das wäre ein mögliches Strangulationsrisiko.
- Die Wiege nicht ohne das Gestell verwenden.
- Verwenden Sie nur die im Lieferumfang der Wiege enthaltene Matratze oder etwaige, von FOPPAPEDRETTI zugelassene Ersatzmatratzen.
- Bei der Höhe der Matratze darauf achten, dass die vertikale Innenhöhe (Abstand von der oberen Oberfläche der Matratze bis zum oberen Rand der Seiten der Wiege) mindestens 200 mm beträgt.
- **ACHTUNG:** Das Produkt zur Vermeidung von Brandrisiken oder Brandursachen niemals in die Nähe von Elektroöfen, Gasöfen oder anderen Hitzequellen stellen.
- Die Wiege nicht verstellen, wenn sich das Kind darin befindet.
- Das Produkt nicht mit mehreren Kindern gleichzeitig verwenden.
- Die Wiege darf sich nicht in der Nähe von Stromkabel und Seilen befinden; die Wiege nicht in der Nähe

von Fenstern aufstellen, wo Schnüre, Vorhänge usw. eine Erstickungs- oder Strangulationsgefahr darstellen. Zur Vermeidung von Strangulationsrisiken geben Sie dem

Kind keine Gegenstände mit Schnüren und bewahren Sie diese nicht in seiner Nähe auf.

- **ACHTUNG:** Beim Gebrauch als Wiege stets sicherstellen, dass die Gittersprossen hochgestellt und korrekt eingerastet sind und dass die Scharniere geschlossen und bis zum Anschlag blockiert sind.
- **ACHTUNG:** Damit keine Gefahr besteht, dass das Kind sich den Kopf einklemmt, muss die Wiege im „Co-Sleeping-Modus (Befestigung am Bett)“ ordnungsgemäß am Bett der Eltern montiert werden. Beachten Sie dazu die Gebrauchsanweisung und verwenden Sie die im Lieferumfang enthaltenen Befestigungsriemen.
- **ACHTUNG:** Wird das Produkt im „Co-Sleeping-Modus (Befestigung am Bett)“ verwendet, stellen Sie vor dem Hineinlegen des Kindes sicher, dass die Befestigungsriemen ordnungsgemäß angebracht und gespannt sind; die Wiege muss an der Matratze der Eltern verankert sein, zwischen der Wiege und der Matratze der Eltern darf sich kein Freiraum befinden.
- Falls es Freiräume zwischen der Wiege und dem Bett der Eltern gibt, darf das Produkt NICHT verwendet werden. Etwaige Freiräume zwischen der Wiege und dem Erwachsenenbett nicht mit Kissen, Decken oder anderen Gegenständen ausfüllen, es besteht Erstickungsgefahr.
- **ACHTUNG:** Um das Strangulationsrisiko des Kindes im Co-Sleeping-Modus zu verhindern, muss der obere Rand der tiefgestellten Gittersprossen nicht höher sein, als die obere Oberfläche der Matratze der Eltern.
- Die Befestigungsriemen von Kindern fernhalten.
- In der Wiege keine Gegenstände lassen, die die Höhe der Gittersprossen verringern können.
- Die Wiege nicht in der Nähe von Wänden und Hindernissen aufstellen, um zu verhindern, dass sich das Kind einklemmen kann.
- In der Wiege keine kleinen Gegenstände lassen, die das Kind verschlucken kann.
- Keine Einstellungen an der Wiege vornehmen, wenn sich das Kind darin befindet.
- Die Wiege darf nur bei Betten im „Co-Sleeping-Modus (Befestigung am Bett)“ verwendet werden, deren Abmessungen in der Gebrauchsanweisung aufgeführt sind.
- Die Wiege von Kindern fernhalten, wenn sie nicht in Gebrauch ist.

### WIEGE-MODUS

- **ACHTUNG:** Sicherstellen, dass alle Montagevorrichtungen korrekt eingerastet sind und dass die Scharniere geschlossen und bis zum Anschlag blockiert sind.
- **ACHTUNG:** Die Wiege darf mit höchstens 1 Höhenposition Unterschied zwischen den Beinen schräg gestellt werden (siehe Abbildung).
- **ACHTUNG:** Der Kopf des Kindes muss stets auf der höher gestellten Seite liegen (siehe Abbildung).
- **ACHTUNG:** Man kann keine unterschiedlichen Höhen auf den beiden Seiten des Bettchens wählen, wenn dieses im Schaukelmodus verwendet wird.

### CO-SLEEPING-MODUS (BEFESTIGUNG AM BETT)

- Es besteht die Möglichkeit, die Wiege am Bett der Eltern anzubringen (Co-Sleeping-Modus)..
- **ACHTUNG – WICHTIG FÜR DIE SICHERHEIT IHRES KINDES:** Dieser Gebrauchsmodus ist nur für Bettarten zulässig, die die nachstehenden Bedingungen erfüllen:
- **WICHTIG:** Die nach unten geklappten Gittersprossen der Wiege müssen stets an der Matratze der Eltern anliegen und die Matratze des Betts muss an die Höhe der nach unten geklappten Gittersprossen angeglichen werden (oder darf ggf. höher sein) (siehe Abbildung).
- Im Co-Sleeping-Modus muss die Wiege stets mit dem im Lieferumfang enthaltenen Riemen wie in der Anleitung beschrieben am Bettgestell der Eltern befestigt werden.
- **ACHTUNG:** Sicherstellen, dass sich das Gestell der Wiege im Co-Sleeping-Modus ohne Interferenzen an das Bett der Eltern anfügt.
- **ACHTUNG:** Beim Gebrauch darauf achten, dass Laken, Decken usw. nicht in die Wiege gelangen.
- **ACHTUNG:** Nicht verwenden, wenn das Kind sitzen, knien oder stehen kann.
- **WICHTIG:** Die Wiege muss an beiden Beinen auf die gleiche Höhe eingestellt werden.
- **WICHTIG:** Die Wiege an der längeren Seite am Bett der Eltern platzieren.
- Die Befestigung der Wiege am Bett sowie die verschiedenen Einstellungen sind von einem Erwachsenen vorzunehmen.
- Im Co-Sleeping-Modus muss die Wiege am Bett der Eltern befestigt werden.
- Die Wiege neben das Bett stellen und die Höhe der Wiege so einstellen, dass die nach unten geklappten Gittersprossen auf einer Höhe mit der Matratze sind oder diese ggf. höher ist.
- Die Matratze des Betts heben und die Montageplatte zur Befestigung des Riemens an der

gegenüberliegenden Seite anbringen.

- Die beiden Schnallen an der Wiege anbringen. Den Riemen spannen, um die Wiege an der Matratze des Betts der Eltern fest zu fixieren.
- **WICHTIG:** Es darf keine Freiräume zwischen der Wiege und dem Bett der Eltern geben.
- Zur Überprüfung der Befestigung vor jedem Gebrauch in entgegengesetzter Richtung vom Bett der Eltern an der Wiege ziehen. Den Verankerungsriemen ggf. spannen.
- Falls es Freiräume zwischen der Wiege und dem Bett der Eltern gibt, darf das Produkt NICHT verwendet werden. Etwaige Freiräume zwischen der Wiege und dem Erwachsenenbett nicht mit Kissen, Decken oder anderen Gegenständen ausfüllen, es besteht Erstickungsgefahr.
- Die Verankerungsriemen von Kindern fernhalten.

### MATRATZE - EN 16890:2017

- Die Abmessungen der Matratze müssen so sein, dass das Spiel zwischen der Matratze und den Seiten und Enden weniger als 30 mm beträgt.
- Verwenden Sie das Babybett nicht, wenn ein Teil beschädigt, abgenutzt ist oder fehlt.
- **WARNUNG** – In der Wiege nicht mehr als eine Matratze verwenden (Wiege oder Hängebett)
- **WARNUNG** – Das Produkt zur Vermeidung von Brandrisiken oder Brandursachen niemals in die Nähe von Elektroöfen, Gasöfen oder anderen Hitzequellen stellen (Wiege oder Hängebett).
- Abmessungen der Matratze: 842x480x50 mm.
- Geeignet für Wiegen mit Innenabmessungen von maximal 872x510 mm.

### WASCHEN



• **IMPORTANTE – CONSERVAR PARA CONSULTAS FUTURAS – LER ATENTAMENTE**

- **ATENÇÃO:** este produto é adequado para uma criança com idade compreendida entre os 0-6 meses e até um máximo de 9 kg de peso.
- A montagem deve ser efetuada exclusivamente por um adulto.
- Todas as operações de abertura e regulação, fixação e posicionamento do berço devem ser efetuadas exclusivamente por um adulto.
- Certificar-se que os utilizadores do berço conhecem o seu funcionamento exato.
- **ATENÇÃO:** o berço só está pronto a ser utilizado quando todos os mecanismos de bloqueio estão inseridos corretamente. Verificar com atenção que estão inseridos antes da utilização e que não existem componentes soltos ou danificados.
- **ATENÇÃO:** verificar periodicamente o berço para certificar-se que não existem peças soltas, danos ou componentes em falta.
- O berço deve ser sempre colocado num plano horizontal. Nunca deixar o berço num plano inclinado com a criança dentro.
- Não deixar as crianças brincarem próximo do berço, sem a supervisão de um adulto.
- **ATENÇÃO:** não utilizar o berço se qualquer peça estiver partida, danificada ou em falta.
- **ATENÇÃO:** quando a criança consegue sentar-se, estar de joelhos ou levantar-se, o berço deve deixar de ser utilizado.
- Verificar, antes de utilizar o berço, que os dispositivos de montagem estão apertados corretamente, verificar que nenhum parafuso está solto uma vez que podem ficar presas partes do corpo da criança ou peças de roupa (como cordões, colares, fitas para chupetas, etc.) e isso pode representar um risco de estrangulamento.
- Não utilizar o berço sem o chassis.
- Utilizar apenas o colchão fornecido com o berço ou eventuais colchões de substituição aprovados pela FOPPAPEDRETTI.
- A espessura do colchão deve ser tal que a altura vertical interna (distância da superfície superior do colchão até à borda superior dos lados do berço) tenha pelo menos 200 mm.
- **ATENÇÃO:** para evitar riscos ou princípios de incêndio, nunca colocar o produto próximo de aquecedores elétricos, a gás ou outras fontes de grande calor.
- Não deslocar o berço com a criança dentro.
- Não utilizar o produto para mais do que uma criança.
- O berço deve ser mantido afastado de cabos elétricos e cordas: não colocar o berço próximo de janelas, onde cordas, tendas ou outras coisas semelhantes podem causar o sufocamento ou o estrangulamento da criança. Para evitar riscos de estrangulamento,

não dar à criança nem colocar próximo da criança objetos que tenham cordas.

- **ATENÇÃO:** na “Modalidade Berço” certificar-se sempre que a barreira lateral está levantada e corretamente engatada e que as dobradiças estão fechadas e bloqueadas até ao fim de curso.
- **ATENÇÃO:** para evitar o risco de entalão da cabeça, o berço na “Modalidade Co-Sleeping (Fixação na cama)” deve estar corretamente fixado na cama dos pais, como se mostra no manual de instruções, usando as correias de fixação fornecidas.
- **ATENÇÃO:** quando o produto é utilizado na “Modalidade Co-Sleeping (Fixação na cama)”, antes de colocar a criança, certificar-se que as correias de ligação estão engatadas e corretamente esticadas. O berço deve estar fixado no colchão dos pais e não devem existir espaços entre os dois.
- Caso existam espaços entre o berço e a cama de adultos NÃO utilizar o produto. Não preencher eventuais espaços entre o berço e a cama de adultos com almofadas, cobertores ou outros objetos porque podem causar riscos de sufocamento.
- **ATENÇÃO:** para evitar o risco de estrangulamento da criança durante o uso na Modalidade Co-Sleeping, a borda superior da barreira lateral na posição descida do berço não deve estar mais alta do que a superfície superior do colchão dos pais.
- Manter as correias de fixação fora do alcance das crianças.
- Não deixar dentro do berço qualquer objeto que possa reduzir a altura das suas barreiras laterais.
- Não colocar o berço próximo de muros e obstáculos, para prevenir riscos de entalão.
- Não deixar pequenos objetos dentro do berço, podem ser engolidos pela criança.
- Não efetuar regulações do berço com a criança dentro.
- Só utilizar o berço na “Modalidade Co-Sleeping (Fixação na cama)” com camas com as dimensões indicadas no manual de utilização.
- Quando não utilizado, o berço deve ser mantido fora do alcance das crianças.

**MODALIDADE BERÇO**

- **ATENÇÃO:** verificar que todos os engates estão corretamente engatados e que as dobradiças estão fechadas e bloqueadas até ao fim de curso.
- **ATENÇÃO:** é permitido inclinar o berço com um desvio máximo de 1 posição em altura entre uma perna e a outra (ver figura).
- **ATENÇÃO:** a cabeça da criança deve estar sempre posicionada no lado mais levantado (ver figura).
- **ATENÇÃO:** Não é possível selecionar alturas diferentes dos dois lados do berço se este for utilizado na configuração baloiço.

**MODALIDADE CO-SLEEPING  
(FIXAÇÃO NA CAMA)**

- É possível engatar o berço na cama dos pais (Modalidade Co-Sleeping).
- **ATENÇÃO - IMPORTANTE PARA A SEGURANÇA DO SEU FILHO:** esta modalidade só é permitida com os tipos de cama que permitem respeitar todas as seguintes condições:
- **IMPORTANTE:** a barreira lateral do berço reclinada deve estar sempre encostada ao colchão dos pais e o colchão da cama deve estar alinhado (ou no máximo mais alto) em relação à altura da barreira lateral reclinada do berço (ver figura).
- O berço na Modalidade Co-Sleeping deve ser sempre fixado à estrutura da cama dos pais com a correia fornecida, fixada de acordo com as instruções.
- **ATENÇÃO:** verificar que a estrutura do berço na Modalidade Co-Sleeping não interfere com a cama dos pais.
- **ATENÇÃO:** durante a utilização, certificar-se que os lençóis, cobertores, etc., não entram dentro do berço.
- **ATENÇÃO:** não utilizar quando a criança consegue sentar-se, estar de joelhos ou levantar-se.
- **IMPORTANTE:** o berço deve estar regulado à mesma altura em ambas as pernas.
- **IMPORTANTE:** encostar o berço contra o lado mais comprido da cama de adultos.
- A operação de fixação do berço na cama e as várias regulações devem ser efetuadas por um adulto.
- Na Modalidade Co-Sleeping o berço deve ser fixado na cama dos adultos.
- Encostar o berço à cama, regular a altura do berço de modo a que o colchão fique alinhado, ou no máximo mais alto, em relação à altura da barreira lateral reclinada.
- Levantar o colchão da cama, posicionar a placa de bloqueio das correias no lado oposto.
- Engatar as duas fivelas no berço. Esticar a correia para fixar firmemente o berço em contacto com o colchão da cama de adultos.
- **IMPORTANTE:** não deve existir nenhum espaço entre o berço e a cama de adultos.
- Antes de qualquer utilização, controlar a fixação puxando o berço na direção oposta à cama de adultos. Esticar, se necessário, a correia de fixação.
- Caso existam espaços entre o berço e a cama de adultos NÃO utilizar o produto. Não preencher eventuais espaços entre o berço e a cama de adultos com almofadas, cobertores ou outros objetos porque podem causar riscos de sufocamento.
- Manter as correias de fixação fora do alcance das crianças.

**COLCHÃO - EN 16890:2017**

- Die Abmessungen der Matratze müssen so sein, dass das Spiel zwischen der Matratze und den Seiten und Enden weniger als 30 mm beträgt.
- Verwenden Sie das Babybett nicht, wenn ein Teil beschädigt, abgenutzt ist oder fehlt.
- **WARNUNG** – In der Wiege nicht mehr als eine Matratze verwenden (Wiege oder Hängebett)
- **WARNUNG** – Das Produkt zur Vermeidung von Brandrisiken oder Brandursachen niemals in die Nähe von Elektroöfen, Gasöfen oder anderen Hitzequellen stellen (Wiege oder Hängebett).
- Abmessungen der Matratze: 842x480x50 mm.
- Geeignet für Wiegen mit Innenabmessungen von maximal 872x510 mm.

**LAVAGEM**





- **ΣΗΜΑΝΤΙΚΟ – ΦΥΛΑΞΤΕ ΓΙΑ ΜΕΛΛΟΝΤΙΚΗ ΑΝΑΦΟΡΑ – ΔΙΑΒΑΣΤΕ ΠΡΟΣΕΚΤΙΚΑΕ**
- **ΠΡΟΣΟΧΗ:** Η χρήση του προϊόντος επιτρέπεται για παιδί ηλικίας 0-6 μηνών, έως και μέγιστο βάρος 9 kg.
- Η συναρμολόγηση πρέπει να γίνεται αποκλειστικά από κάποιον ενήλικα.
- Όλες οι εργασίες ανοίγματος και ρύθμισης, στερέωσης και τοποθέτησης της κούνιας του μωρού πρέπει να εκτελούνται αποκλειστικά από κάποιον ενήλικα.
- Βεβαιωθείτε ότι οι χρήστες της κούνιας του μωρού γνωρίζουν την ακριβή κατάσταση λειτουργίας της.
- **ΠΡΟΣΟΧΗ:** Η κούνια είναι έτοιμη για χρήση, μόνο όταν όλοι οι μηχανισμοί κλειδώματος είναι σωστά ασφαλισμένοι. Ελέγξτε προσεκτικά ότι έχουν εισαχθεί πριν από τη χρήση και ότι δεν υπάρχουν χαλαρά ή κατεστραμμένα εξαρτήματα.
- **ΠΡΟΣΟΧΗ:** Ελέγχετε τακτικά την κούνια για να βεβαιωθείτε ότι δεν υπάρχουν χαλαρά ή κατεστραμμένα εξαρτήματα ή εξαρτήματα που λείπουν.
- Η κούνια πρέπει πάντα να τοποθετείται σε οριζόντιο επίπεδο. Ποτέ μην αφήνετε την κούνια σε κεκλιμένο επίπεδο με το μωρό μέσα.
- Δεν επιτρέπεται στα παιδιά να παίζουν κοντά στην κούνια, χωρίς να επιβλέπονται από κάποιον ενήλικα.
- **ΠΡΟΣΟΧΗ:** Μην χρησιμοποιείτε την κούνια εάν οποιοδήποτε μέρος της είναι σπασμένο, κατεστραμμένο ή λείπει.
- **ΠΡΟΣΟΧΗ:** Όταν το παιδί είναι σε θέση να καθίσει, να γονατίσει ή να σταθεί, όρθιο η κούνια δεν πρέπει πλέον να χρησιμοποιείται.
- Πριν χρησιμοποιήσετε την κούνια, ελέγξτε ότι ο μηχανισμός συναρμολόγησης είναι σωστά σφιγμένος, βεβαιωθείτε ότι καμία βίδα δεν είναι χαλαρή καθώς θα μπορούσαν να σφηνώσουν μέρη του σώματος του παιδιού ή ρούχα (όπως κορδόνια, αλυσίδες λαιμού, κορδέλες για πιπίλες, κ.λπ.) και αυτό θα μπορούσε να είναι επικίνδυνο για στραγγαλισμό του βρέφους.
- Μην χρησιμοποιείτε την κούνια, χωρίς το πλαίσιο.
- Χρησιμοποιείτε μόνο το στρώμα που παρέχεται με την κούνια ή οποιαδήποτε ανταλλακτικά στρώματα έχουν εγκριθεί από την FOPPAPEDRETTI.
- Το πάχος του στρώματος πρέπει να είναι τέτοιο ώστε το εσωτερικό κάθετο ύψος (απόσταση από την άνω επιφάνεια του στρώματος μέχρι το πάνω μέρος των πλευρών της κούνιας) να είναι τουλάχιστον 200 mm.
- **ΠΡΟΣΟΧΗ:** ΠΡΟΣΟΧΗ: Για να αποφευχθεί κάθε κίνδυνος ή πρόκληση πυρκαγιάς, ποτέ μην τοποθετείτε το προϊόν κοντά σε ηλεκτρικές σόμπες, σόμπες υγραερίου ή άλλες πηγές της ισχυρής θερμότητας.
- Μην μετακινείτε την κούνια με το μωρό μέσα.
- Μην χρησιμοποιείτε αυτό το προϊόν με περισσότερα από ένα παιδιά κάθε φορά.
- Η κούνια πρέπει να φυλάσσεται μακριά από ηλεκτρικά καλώδια και κορδόνια: μην τοποθετείτε την

- κούνια κοντά παράθυρα όπου κορδόνια, κουρτίνες ή παρόμοια είδη ενδέχεται να προκαλέσουν ασφυξία ή στραγγαλισμό του παιδιού. Για να αποτραπεί ο κίνδυνος στραγγαλισμού, μην δώσετε στο παιδί σας, ή μην τοποθετείτε κοντά του, οποιαδήποτε αντικείμενα με κορδόνια.
- **ΠΡΟΣΟΧΗ:** Στη «Λειτουργία Κούνια», βεβαιωθείτε πάντα ότι η προστατευτική μπάρα είναι σηκωμένη και ότι έχει συνδεθεί σωστά και ότι το φερμουάρ είναι κλειστό και κλειδωμένο μέχρι το τέλος.
- **ΠΡΟΣΟΧΗ:** Για να αποφύγετε τον κίνδυνο παγίδευσης του κεφαλιού του μωρού σας, η κούνια, στη «Λειτουργία Co-Sleeping» (στερέωση στο κρεβάτι) πρέπει να ασφαρίζεται κατάλληλα στο κρεβάτι των γονέων, όπως αναφέρεται στις οδηγίες χρήσης, χρησιμοποιώντας τους ιμάντες που παρέχονται.
- **ΠΡΟΣΟΧΗ:** Όταν το προϊόν χρησιμοποιείται στη «Λειτουργία Co-Sleeping» (στερέωση στο κρεβάτι), πριν από την τοποθέτηση του μωρού, βεβαιωθείτε ότι οι ιμάντες σύνδεσης έχουν δεθεί και τεντωθεί σωστά, η κούνια πρέπει να στερεώνεται στο στρώμα των γονέων και δεν χρειάζεται να υπάρχουν κενά διαστήματα μεταξύ της κούνιας και του στρώματος για ενήλικες.
- Αν υπάρχουν κενά ανάμεσα στην κούνια και στο κρεβάτι των ενηλίκων ΜΗΝ χρησιμοποιήσετε το προϊόν. Μην γεμίζετε τυχόν κενά μεταξύ της κούνιας και του κρεβατιού των ενηλίκων με μαξιλάρια, κουβέρτες ή άλλα αντικείμενα που μπορεί να προκαλέσουν κίνδυνο πνιγμού.
- **ΠΡΟΣΟΧΗ:** Για να αποφευχθεί ο κίνδυνος στραγγαλισμού του παιδιού κατά τη χρήση στη «Λειτουργία Co-Sleeping» (στερέωση στο κρεβάτι), το άνω άκρο της προστατευτικής μπάρας της κούνιας, όταν είναι χαμηλωμένη, δεν πρέπει να βρίσκεται ψηλότερα από την άνω επιφάνεια του στρώματος των γονέων.
- Φυλάξτε τους ιμάντες στερέωσης μακριά από τα παιδιά.
- Μην αφήνετε στο εσωτερικό της κούνιας οποιαδήποτε αντικείμενα που μπορεί να μειώσουν το ύψος της προστατευτικής μπάρας και στις δύο πλευρές της κούνιας.
- Μην τοποθετείτε την κούνια κοντά σε τοίχους ή εμπόδια, ώστε να αποφευχθεί κάθε κίνδυνος παγίδευσης.
- Μην αφήνετε στο εσωτερικό της κούνιας μικρά αντικείμενα, που μπορούν να καταπιούν τα παιδιά.
- Μην ρυθμίζετε την κούνια με το μωρό στο εσωτερικό της.
- Χρησιμοποιήστε την κούνια στη «Λειτουργία Co-Sleeping» (στερέωση στο κρεβάτι) μόνο με κρεβάτια με τις διαστάσεις που αναφέρονται στο εγχειρίδιο χρήσης.
- Όταν δεν την χρησιμοποιείτε, φυλάξτε την κούνια μακριά από παιδιά.

### ΛΕΙΤΟΥΡΓΙΑ ΚΟΥΝΙΑ

- **ΠΡΟΣΟΧΗ:** Βεβαιωθείτε ότι όλες οι συνδέσεις είναι συνδεδεμένες σωστά και ότι τα φερμουάρ είναι κλειστά και κλειδωμένα μέχρι το τέλος.
- **ΠΡΟΣΟΧΗ:** Επιτρέπεται να δώσετε κλίση στην κούνια μόνο με μέγιστη απόκλιση 1 θέσης σε ύψος ανάμεσα στα δύο πόδια (βλέπε σχήμα).
- **ΠΡΟΣΟΧΗ:** Το κεφάλι του μωρού πρέπει να τοποθετείται πάντα στην πλευρά που είναι υπερυψωμένη (βλέπε σχήμα).
- **ΠΡΟΣΟΧΗ:** Όταν η κούνια χρησιμοποιείται με ανάκλιση, δεν μπορείτε να επιλέξετε διαφορετικό ύψος στις δύο πλευρές.

### ΛΕΙΤΟΥΡΓΙΑ CO-SLEEPING (ΣΤΕΡΕΩΣΗ ΣΤΟ ΚΡΕΒΑΤΙ)

- Μπορείτε να ασφαλίσετε την κούνια στο κρεβάτι των γονέων (Λειτουργία Co-Sleeping).
- **ΠΡΟΣΟΧΗ – ΣΗΜΑΝΤΙΚΟ ΓΙΑ ΤΗΝ ΑΣΦΑΛΕΙΑ ΤΟΥ ΠΑΙΔΙΟΥ ΣΑΣ:** Η λειτουργία αυτή επιτρέπεται μόνο με τους τύπους των κρεβατιών που πληρούν όλες τις ακόλουθες προϋποθέσεις:
- **ΣΗΜΑΝΤΙΚΟ:** Η προστατευτική μπάρα της κεκλιμένης κούνιας πρέπει να βρίσκεται πλάι στο στρώμα των γονέων και το στρώμα του κρεβατιού πρέπει να είναι ευθυγραμμισμένο (ή υψηλότερο κατά το μέγιστο) σε σχέση με το ύψος της προστατευτικής μπάρας της κούνιας (βλέπε σχήμα).
- Η κούνια στη Λειτουργία Co-Sleeping πρέπει πάντα να είναι ασφαλισμένη στο σκελετό του κρεβατιού των γονέων με τον παρεχόμενο ιμάντα στερεωμένο σύμφωνα με τις οδηγίες.
- **ΠΡΟΣΟΧΗ:** Βεβαιωθείτε ότι ο σκελετός της κούνιας στη Λειτουργία Co-Sleeping δεν παρεμβαίνει με το κρεβάτι των γονέων.
- **ΠΡΟΣΟΧΗ:** Ενώ την χρησιμοποιείτε, βεβαιωθείτε ότι τα σεντόνια, οι κουβέρτες, κλπ δεν μπαίνουν στο εσωτερικό της κούνιας.
- **ΠΡΟΣΟΧΗ:** Μην χρησιμοποιείτε την κούνια όταν το μωρό σας είναι σε θέση να καθίσει, να γονατίσει ή να σταθεί όρθιο.
- **ΣΗΜΑΝΤΙΚΟ:** Η κούνια πρέπει να ρυθμιστεί στο ίδιο ύψος και στα δύο πόδια.
- **ΣΗΜΑΝΤΙΚΟ:** Τοποθετήστε την κούνια κόντρα στην πιο μακριά πλευρά του κρεβατιού για ενήλικες.
- Η εργασία στερέωσης της κούνιας στο κρεβάτι και οι διάφορες ρυθμίσεις πρέπει να γίνονται από κάποιον ενήλικα.
- Στη λειτουργία co-sleeping, η κούνια πρέπει να στερεωθεί στο κρεβάτι των ενηλίκων.
- Τοποθετήστε την κούνια πλάι στο κρεβάτι, ρυθμίστε το ύψος της κούνιας, έτσι ώστε το στρώμα να είναι ευθυγραμμισμένο, ή κατά τι υψηλότερο, σύμφωνα με το ύψος της κεκλιμένης προστατευτικής μπάρας.
- Ανασηκώστε το στρώμα του κρεβατιού, τοποθετήστε

την αγκράφα κλειδώματος του ιμάντα από την αντίθετη πλευρά.

- Συνδέστε τα δύο κλιπ στην κούνια. Τεντώστε τον ιμάντα σφιχτά ώστε να στερεωθεί η κούνια στην θέση της σε σχέση με το στρώμα του κρεβατιού των ενηλίκων.
- **ΣΗΜΑΝΤΙΚΟ:** Δεν πρέπει να υπάρχει κανένα κενό μεταξύ της κούνιας και του κρεβατιού των ενηλίκων.
- Πριν από κάθε χρήση, ελέγξτε τη στερέωση τραβώντας την κούνια στην αντίθετη κατεύθυνση από το κρεβάτι των ενηλίκων. Τεντώστε τον ιμάντα πρόσδεσης αν είναι απαραίτητο.
- Αν υπάρχουν κενά ανάμεσα στην κούνια και στο κρεβάτι των ενηλίκων ΜΗΝ χρησιμοποιήσετε το προϊόν. Μην γεμίζετε τυχόν κενά μεταξύ της κούνιας και του κρεβατιού των ενηλίκων με μαξιλάρια, κουβέρτες ή άλλα αντικείμενα που μπορεί να προκαλέσουν κίνδυνο πνιγμού.
- Φυλάξτε τους ιμάντες στερέωσης μακριά από τα παιδιά.

### ΔΙΑΣΤΑΣΕΙΣ - EN 16890:2017

- Οι διαστάσεις του στρώματος πρέπει να είναι τέτοιες ώστε η απόσταση ανάμεσα στο στρώμα και στις πλευρές και άκρες\* να είναι κάτω από 30 mm.
- Μην χρησιμοποιείτε το κρεβατάκι εάν κάποιο τμήμα του λείπει, υπέστη ζημιά ή φθορά.
- **ΠΡΟΕΙΔΟΠΟΙΗΣΕΙΣ –** Μην χρησιμοποιείτε πάνω από ένα στρώμα στην κάθε κούνια (κούνια ή κρεμαστό κρεβατάκι)
- **ΠΡΟΕΙΔΟΠΟΙΗΣΕΙΣ –** Για να αποφευχθεί κάθε κίνδυνος ή πρόκληση πυρκαγιάς, ποτέ μην τοποθετείτε το προϊόν κοντά σε ηλεκτρικές σόμπες, σόμπες υγραερίου ή άλλες πηγές της ισχυρής θερμότητας (κούνια ή κρεμαστό κρεβατάκι).
- Διαστάσεις στρώματος: 842x480x50 χιλιοστά
- Προσαρμόζεται σε κούνιες μέγιστων εσωτερικών διαστάσεων 872x510 χιλιοστών.

### ΠΛΥΣΗ



**• ВАЖНО – СОХРАНИТЕ ДЛЯ БУДУЩИХ КОНСУЛЬТАЦИЙ – ВНИМАТЕЛЬНО ОЗНАКОМЬТЕСЬ**

- **ВНИМАНИЕ:** Изделие предназначено для детей в возрасте от 0 - 6 месяцев, с максимальным весом 9 кг.
- Монтаж должен производиться только взрослыми лицами.
- Все действия по открыванию и регулировке, фиксации и размещению люльки на месте должны осуществляться только взрослыми лицами.
- Убедитесь в том, что пользователи люльки знают правила ее эксплуатации.
- **ВНИМАНИЕ:** Люлька готова к использованию лишь после правильной фиксации всех блокировочных механизмов. Тщательно следите за тем, чтобы данные механизмы застегивались до начала использования, а также за отсутствием ослабленных или поврежденных деталей.
- **ВНИМАНИЕ:** Периодически осматривайте люльку, чтобы убедиться в отсутствии ослабленных деталей, повреждений, а также в наличии всех компонентов.
- Люльку всегда следует устанавливать на горизонтальную поверхность. Никогда не оставляйте люльку с находящимся в ней ребенком на наклонной поверхности.
- Не позволяйте детям играть вблизи люльки без присмотра взрослого.
- **ВНИМАНИЕ:** Запрещается эксплуатировать люльку в случае поломки, повреждения или отсутствия какой-либо детали.
- **ВНИМАНИЕ:** Прекратите пользоваться люлькой, когда малыш научится сидеть, вставать на коленки или подниматься на ножки.
- Перед началом эксплуатации люльки убедитесь в том, что сборные детали правильно затянуты, убедитесь в отсутствии ослабленных винтов, которые могут попасть на тело ребенка или в его одежду (например, шнурки, цепочки, ленточки для пустышки и т.п.) и вызвать риск удушья.
- Запрещается пользоваться люлькой без каркаса.
- Пользуйтесь только матрасом, входящим в комплект люльки, либо возможными запасными матрасами, одобренными FOPPAEDRETTI.
- Толщину матраса следует подбирать таким образом, чтобы высота по вертикали с внутренней стороны (расстояние от верхней поверхности матраса до верхнего бортика по бокам люльки) составляла как минимум 200 мм.
- **ВНИМАНИЕ:** Во избежание рисков пожара или воспламенения никогда не размещайте изделие вблизи электрических, газовых печей либо других источников сильного тепла.
- Не перемещайте люльку с находящимся в ней ребенком.

- Запрещается помещать в люльку сразу нескольких детей.
- Держите люльку вдали от электрических кабелей и веревок; не размещайте ее рядом с окнами, во избежание риска удушья ребенка шнурами, занавесками и т.п. Во избежание риска удушья не давайте ребенку играть предметами с бечевками и не оставляйте бечевки рядом с ним.
- **ВНИМАНИЕ:** При нахождении в «Режиме Качания» обязательно следите за тем, чтобы бортик был поднят и правильно зафиксирован, а шарниры были закрыты до упора и заблокированы.
- **ВНИМАНИЕ:** Во избежание риска застревания головы, люлька в «Режиме Co-Sleeping» (Крепление к кровати) должна правильно крепиться к кровати родителей в соответствии с инструкциями по эксплуатации, при помощи фиксирующих ремней, входящих в комплект поставки.
- **ВНИМАНИЕ:** Прежде чем поместить ребенка в люльку при использовании изделия в «Режиме Co-Sleeping» (Крепление к кровати), убедитесь в том, что соединительные ремни правильно пристегнуты и натянуты; люльку необходимо крепить к матрасу родителей, не оставляя зазоров между изделием и матрасом для взрослых.
- **ЗАПРЕЩАЕТСЯ** пользоваться изделием при наличии зазоров между люлькой и кроватью для взрослых. Не заполняйте возможное пространство между люлькой и кроватью для взрослых подушками, одеялами или другими предметами, которые могут вызвать риск удушья.
- **ВНИМАНИЕ:** Во избежание риска удушья ребенка при использовании изделия в Режиме Co-Sleeping, верхний край опущенного бортика люльки не должен выходить за верхнюю поверхность матраса родителей.
- Храните фиксирующие ремни в недоступном для детей месте.
- Не оставляйте внутри люльки предметы, которые могут уменьшить высоту бортиков.
- Во избежание риска застревания не устанавливайте люльку вблизи стен и препятствий.
- Не оставляйте внутри люльки мелкие предметы, которые ребенок может проглотить.
- Запрещается регулировать люльку с находящимся в ней ребенком.
- Используйте люльку в «Режиме Co-Sleeping» (Крепление к кровати) только вместе с кроватями, имеющими размеры, указанные в инструкции по эксплуатации.
- Если вы не пользуетесь люлькой, храните ее в недоступном для детей месте.

### РЕЖИМ КАЧАНИЯ

- **ВНИМАНИЕ:** Убедитесь в том, что все приспособления правильно застегнуты, а шарниры закрыты до упора и заблокированы.
- **ВНИМАНИЕ:** Люльку разрешается наклонять с максимальным отклонением на 1 позицию по высоте между двумя ножками (см. рисунок).
- **ВНИМАНИЕ:** Головка ребенка всегда должна находиться с наиболее приподнятой стороны (см. рисунок).
- **ВНИМАНИЕ:** Невозможно выбрать разную высоту с двух сторон колыбели, когда она используется в откидной конфигурации.

### РЕЖИМ CO-SLEEPING (КРЕПЛЕНИЕ К КРОВАТИ)

- Люльку можно прикрепить к кровати родителей (Режим Co-Sleeping).
- **ВНИМАНИЕ – ВАЖНОЕ УКАЗАНИЕ ДЛЯ БЕЗОПАСНОСТИ ВАШЕГО РЕБЕНКА:** Данный режим может использоваться только с теми типами кроватей, которые соответствуют следующим условиям:
- **ВАЖНО:** Люльку необходимо приставлять к матрасу родителей только со стороны ее наклонного бортика, а матрас кровати должен находиться на одном уровне (или, в крайнем случае, в более высоком положении) с наклонным бортиком изделия (см. рисунок).
- Люльку в режиме Co-Sleeping необходимо обязательно крепить к каркасу кровати родителей при помощи входящего в комплект ремня, который фиксируется в соответствии с инструкцией.
- **ВНИМАНИЕ:** Следите за тем, чтобы каркас люльки в Режиме Co-Sleeping не накладывался на кровать родителей.
- **ВНИМАНИЕ:** При использовании следите за тем, чтобы простыни, одеяла и т.п. не попадали внутрь люльки.
- **ВНИМАНИЕ:** Прекратите пользоваться люлькой, когда малыш научиться сидеть, вставать на коленки или подниматься на ножки.
- **ВАЖНО:** Люльку следует регулировать таким образом, чтобы обе опорные ножки имели одинаковую высоту.
- **ВАЖНО:** Приставляйте люльку к наиболее длинной стороне кровати для взрослых.
- Крепление люльки к кровати и различные регулировки должны осуществлять только взрослые лица. Люльку в Режиме Co-Sleeping необходимо крепить к кровати взрослых.
- Приставьте люльку к кровати и отрегулируйте ее высоту: матрас должен быть на одном уровне с люлькой или, в крайнем случае, в более высоком положении по отношению к ее наклонному

бортику.

- Приподнимите матрас кровати и разместите с противоположной стороны пластину блокировки ремня.
- Пристегните к люльке две застёжки. Натяните ремень, чтобы прочно зафиксировать люльку, соприкасающуюся с матрасом кровати для взрослых.
- **ВАЖНО:** Между люлькой и кроватью для взрослых не должно оставаться никаких зазоров.
- Перед каждым использованием проверьте крепление, потянув люльку в противоположном от кровати для взрослых направлении. При необходимости натяните фиксирующий ремень.
- **ЗАПРЕЩАЕТСЯ** пользоваться изделием при наличии зазоров между люлькой и кроватью для взрослых. Не заполняйте возможное пространство между люлькой и кроватью для взрослых подушками, одеялами или другими предметами, которые могут вызвать риск удушья.
- Храните фиксирующие ремни в недоступном для детей месте.

### МАТРАСА - EN 16890:2017

- Размеры матраса должны быть таковы, чтобы зазор между матрасом и боковыми бортиками был меньше 30 мм.
- Не использовать кровать, если какая-либо часть была повреждена, изношена или отсутствует.
- **ПРЕДУПРЕЖДЕНИЯ** – Не кладите в люльку более одного матраса (люлька или подвесная кровать).
- **ПРЕДУПРЕЖДЕНИЯ** – Во избежание рисков пожара или воспламенения никогда не размещайте изделие вблизи электрических, газовых печей либо других источников сильного тепла (люлька или подвесная кровать).
- Размеры матраса: 842x480x50 мм
- Подходит для люлек с максимальным внутренним размером 872x510 мм.

### ОЧИСТКА





### • ÖNEMLİ – İLERİDE DANIŞMAK İÇİN SAKLAYIN – DİKKATLİCE OKUYUN

- **DİKKAT:** Ürün, maksimum 9 kg ağırlığına kadar, 0 - 6 ay aralığındaki çocuklar tarafından kullanılmalıdır.
- Montaj işlemi sadece ve sadece bir yetişkin tarafından gerçekleştirilmelidir.
- Beşiğin tüm açılma ve ayar, sabitleme ve yerleştirilme işlemleri sadece ve sadece bir yetişkin tarafından gerçekleştirilmelidir.
- Beşiği kullanacak olanların doğru kullanım hakkında bilgi sahibi olduklarından emin olun.
- **DİKKAT:** Beşik, sadece ve sadece tüm kilit mekanizmaları doğru şekilde tutturulmuş ise, kullanıma hazırdır. Kullanmadan önce etkin kılınmış olduklarını ve gevşemiş ya da hasar görmüş komponentler bulunmadığını dikkatlice kontrol edin.
- **DİKKAT:** Gevşemiş parçalar, hasarlar veya eksik komponentler olmadığından emin olmak için beşiği periyodik olarak kontrol edin.
- Beşik daima yatay bir zemin üzerine yerleştirilmelidir. Beşiği asla çocuk içindeyken eğimli bir zeminde bırakmayın.
- Bir yetişkinin denetimi olmaksızın, çocukların beşik yakınında oynamalarına izin verilmemelidir.
- **DİKKAT:** Herhangi bir tarafı kırık, hasar görmüş veya eksik ise beşiği kullanmayın.
- **DİKKAT:** Çocuk oturabiliyor, dizleri üzerinde durabiliyor veya ayağa kalkabiliyor ise, beşik bir daha kullanılmamalıdır.
- Beşiği kullanmadan önce, montaj düzenlerinin doğru şekilde sıkıştırılmış olduğunu kontrol edin, çocuğun vücudunun bazı bölümleri veya giysiler (örneğin bağcıklar, kolyeler, emzik bantları, vs.) bloke olabileceğinden ve bu da bir boğulma riski yaratabileceğinden, hiçbir vidanın gevşememiş olduğunu kontrol edin.
- Beşiği şasesiz kullanmayın.
- Sadece beşik ile birlikte tedarik edilen şilteyi veya FOPPAPEDRETTI tarafından onaylanmış olası yedek şilteleri kullanın.
- Şilte, iç dikey yükseklik (şilte üst yüzeyinden beşik yanlarının üst kenarına kadar olan mesafe) en az 200 mm olacak kalınlıkta olmalıdır.
- **DİKKAT:** Yangın risklerini önlemek için, ürünü asla elektrikli soba, gazlı soba veya diğer güçlü ısı kaynakları üzerine koymayın.
- Beşiği asla çocuk içindeyken taşımayın.
- Ürünü bir defada birden fazla çocuk ile kullanmayın.
- Beşik elektrik kablolarından ve iplerden uzak tutulmalıdır: beşiği ipler, perdeler veya benzerlerinin çocuğun nefessiz kalma veya boğulmasına neden olabileceği pencerelerin yanına yerleştirmeyin. Boğulma riskini önlemek için, çocuğa ipli objeler vermeyin ve çocuğu bunların yakınında bırakmayın.
- **DİKKAT:** "Beşik Yöntemi"nde, bariyerin kaldırılmış

olduğundan ve mafsalların kurs sonuna kadar kapalı ve bloke olduğundan daima emin olun.

- **DİKKAT:** Kafanın sıkışması riskini önlemek için, beşik "Co-Sleeping Yöntemi"nde (Yatağa sabitleme), kullanım bilgilerinde gösterildiği gibi, teçhizatla bulunan sabitleme kayışları kullanılarak, ebeveyn yatağına doğru şekilde sabitlenmelidir.
- **DİKKAT:** Ürün "Co-Sleeping Yöntemi"nde (Yatağa sabitleme) kullanıldığında, çocuğu yerleştirmeden önce, bağlantı kayışlarının takılı olduğundan ve doğru şekilde gerdirilmiş olduklarından emin olun, beşik ebeveyn yatağına sıkıca sabitlenmeli ve beşik ve yetişkin yatağı arasında hiç boşluk olmamalıdır.
- Beşik ile yetişkin yatağı arasında boşluk olması halinde ürünü KULLANMAYIN. Beşik ile yetişkin yatağı arasındaki olası boşlukları yastıklar, yorganlar veya başka objeler ile doldurmayın, zira boğulma riski yaratabilirler.
- **DİKKAT:** Çocuğun Co-Sleeping Yönteminde kullanım esnasında boğulma riskini önlemek için, beşiğin alçaltılmış bariyerinin üst kenarı ebeveyn yatağının üst yüzeyinden daha yüksek olmamalıdır.
- Sabitleme kayışlarını çocukların erişemeyeceği yerlerde muhafaza edin.
- Beşik içinde bariyerlerin yüksekliğini alçaltabilecek herhangi bir obje bırakmayın.
- Beşiği, sıkışma riskini önlemek için, duvar ve engeller yakınına yerleştirmeyin.
- Beşik içinde çocuk tarafından yutulabilecek küçük objeler bırakmayın.
- Beşiği çocuk içindeyken ayarlamayın.
- Beşiği "Co-Sleeping Yöntemi"nde (Yatağa sabitleme) sadece kullanım kılavuzunda belirtilen ebatlara sahip yataklar ile kullanın.
- Kullanılmadığı zaman, beşiği çocukların erişemeyeceği yerlerde muhafaza edin.

### BEŞİK YÖNTEMİ

- **DİKKAT:** Tüm bağlantıların doğru şekilde yapılmış olduğunu ve mafsalların kurs sonuna kadar kapatılmış ve bloke edilmiş olduğunu kontrol edin.
- **DİKKAT:** Beşik yüksekliğinin bir bacak ile diğer bacak arasında maksimum 1 pozisyon eğilmesine izin verilir (bakınız resim).
- **DİKKAT:** Çocuğun kafası daima daha yüksekte kalan tarafta olmalıdır (resme bakın).
- **DİKKAT:** Sallama kullanım şeklinde beşiğin iki tarafında farklı yükseklikler seçmek mümkün değildir.



## CO-SLEEPING YÖNTEMİ (YATAĞA SABİTLEME)

- Beşiği ebeveynlerin yatağına tutturmak (Co-Sleeping Yöntemi) mümkündür.
- **DİKKAT – ÇOCUĞUNUZUN GÜVENLİĞİ İÇİN ÖNEMLİ:** Bu yöntem sadece tüm aşağıdaki koşulların uyulmasına imkan tanıyan yatak tipleri ile kullanılabilir:
- **ÖNEMLİ:** Beşiğin yaslanan bariyeri daima ebeveyn yatağına yaklaştırılmalı ve yatağın şiltesi beşiğin yaslanan bariyer yüksekliğine göre hizalanmalıdır (veya daha yüksek olmalıdır) (resme bakın).
- Beşik Co-Sleeping Yönteminde daima teçhizatı kayış ile ebeveyn yatağı iskeletiyle birleştirilmeli ve talimatlarda belirtildiği gibi sabitlenmelidir.
- **DİKKAT:** Beşiğin yapısının Co-Sleeping Yönteminde ebeveyn yatağı ile üst üste gelmediğini kontrol edin.
- **DİKKAT:** Kullanım esnasında, çarşafların, yorganların, vs. beşik içine girmediğinden emin olun.
- **DİKKAT:** Çocuk oturabiliyor, dizleri üzerinde durabiliyor veya ayağa kalkabiliyor ise kullanmayın.
- **ÖNEMLİ:** Beşiğin her iki ayağı da aynı yüksekliğe ayarlanmış olmalıdır.
- **ÖNEMLİ:** Beşiği ebeveyn yatağının en uzun tarafının karşısına yaklaştırın.
- Beşiğin yatağa sabitleme işlemi ve muhtelif ayarlar bir yetişkin tarafından gerçekleştirilmelidir.
- Co-Sleeping Yönteminde beşik ebeveyn yatağına sabitlenmelidir. .
- Beşiği yatağa yaklaştırın, şilte yaslanan bariyerin yüksekliği ile hizalı veya bundan daha yüksek olacak şekilde, beşiğin yüksekliğini ayarlayın.
- Yatak şiltesini kaldırın, kayış bloke plakasını karşı tarafa yerleştirin.
- İki tokayı beşiğe tutturun. Beşiği ebeveyn yatağının şiltesine sıkıca sabitlemek için kayışı gerdirin.
- **ÖNEMLİ:** Beşik ve ebeveyn yatağı arasında hiçbir boşluk olmamalıdır.
- Her kullanımdan önce, beşiği ebeveyn yatağının tersi yönünde çekerek, sabitlemeyi kontrol edin. Gerekmesi halinde sabitleme kayışını gerdirin.
- Beşik ile yetişkin yatağı arasında boşluk olması halinde ürünü KULLANMAYIN. Beşik ile yetişkin yatağı arasındaki olası boşlukları yastıklar, yorganlar veya başka objeler ile doldurmayın, zira boğulma riski yaratabilirler.
- Sabitleme kayışlarını çocukların erişemeyeceği yerlerde muhafaza edin.

## ŞİLTE - EN 16890:2017

- Şilte ebatları, şilte ve kenarlar ile uç arasındaki toleransın 30 mm'den az olmamasını garanti etmelidir.
- Bir tarafı hasar görmüş, aşınmış veya eksik ise yatağı kullanmayın.
- **UYARILAR** – Beşikte birden fazla şilte kullanmayın (beşik veya tavana asılı yatak).
- **UYARILAR** – Yangın risklerini önlemek için, ürünü asla elektrikli soba, gazlı soba veya diğer güçlü ısı kaynakları üzerine koymayın (beşik veya tavana asılı yatak).
- Şilte ebatları: 842x480x50 mm
- İç ebatları maksimum 872x510 mm olan beşikler için uygundur.

## YIKAMA



### • **IMPORTANT – PASTRATI PENTRU REFERINTE VIITOARE- CITITI CU ATENTIE**

- **ATENTIE:** Utilizarea produsului este permisă pentru copii cu vârsta cuprinsă între 0 – 6 luni, cu o greutate de maxim 9 kg.
- Patutul trebuie asamblat doar de către un adult.
- Toate manevrele de deschidere, fixare și poziționare a patutului, trebuie efectuate de către un adult.
- Asigurați-vă ca persoanele care manevrează patutul cunosc exact modul de funcționare.
- **ATENTIE:** Patutul este gata de utilizare doar în momentul în care toate mecanismele de siguranță sunt corect montate. Verificați cu atenție ca acestea sunt montate înainte de utilizare și ca nu există componente slabite sau deteriorate.
- **ATENTIE:** Verificați periodic patutul pentru a vă asigura că nu există componente slabite, deteriorate sau lipsă.
- Patutul trebuie întotdeauna plasat pe o suprafață plană. Niciodată nu lăsați patutul pe o suprafață alunecoasă, cu copilul în interiorul patutului.
- Copii nu trebuie lăsați să se joace în preajma patutului fără a fi supravegheați de către un adult.
- **ATENTIE:** Nu folosiți patutul dacă vreuna din componentele este slabită sau lipsește.
- **ATENTIE:** Când copilul este capabil să stea în sezut, în genunchi sau în picioare, patutul nu mai trebuie folosit.
- Înainte de a folosi patutul, asigurați-vă că componentele de asamblare sunt perfect strânse și verificați că nici un surub nu este lejer, astfel încât corpul sau hainele copilului să se poată prinde în ele (snururi, lantisoare, clipsuri de suzete, etc) și aceasta poate duce la risc de strangulare.
- Nu folosiți patutul fără cadru.
- Folosiți doar salteaua distribuită împreună cu patutul sau alta saltea aprobată de producătorul FOPPAPEDRETTI.
- Grosimea saltelei trebuie să fie astfel încât înălțimea interioară a patutului (distanța de la suprafața saltelei până la marginea superioară a patutului) să fie de cel puțin 200 mm.
- **ATENTIE:** Pentru a evita riscul de incendiu, niciodată nu plasați patutul lângă un calorifer electric, aragaz sau o suprafață puternic încălzită.
- Nu deplasați patutul în timp ce copilul se află în el.
- Nu folosiți produsul pentru mai mult de un copil deodată.
- Patutul trebuie plasat departe de cabluri electrice sau snururi: nu plasați patutul aproape de ferestre, unde sunt snururi, draperii deoarece pot cauza copilului risc de inec sau strangulare. Pentru a evita riscul de strangulare, nu oferiți copilului obiecte cu snururi sau să le plasați aproape de acesta.
- **ATENTIE:** Când este fixat în "Modul balansoar", întotdeauna asigurați-vă că lateralele sunt ridicate

și corect atasate și ca fermoarele sunt perfect închise.

- **ATENTIE:** Pentru a evita riscul de blocare a capului, atunci când patutul este montat în poziția "Co-sleeping" (fixat de pat) patutul trebuie să fie corect fixat de patul părinților, așa cum este descris în instrucțiuni, folosind centurile de prindere oferite.
- **ATENTIE:** Atunci când patutul este montat în poziția "Co-Sleeping" (fixat de pat), înainte de a plasa copilul înăuntru, asigurați-vă că centurile de prindere ale patutului sunt atasate și bine strânse: patutul trebuie asigurat de salteaua patului părinților și nu trebuie să prezinte locuri libere între patul și salteaua patului pentru adulți.
- **NU FOLOSITI** patutul dacă există un loc liber între acesta și patul adulților. Nu umpleți locurile libere dintre patul și patul pentru adulți cu perne, paturi sau alte obiecte deoarece pot provoca sufocare.
- **ATENTIE:** Pentru a evita riscul de strangulare al bebelusului atunci când folosiți patutul în modul "Co-Sleeping", marginea superioară a lateralei mai joasă nu trebuie să fie mai sus de marginea superioară a saltelei patului părinților.
- Pastrati centurile de siguranță departe de copii.
- Nu lăsați nici un obiect în interiorul patutului care poate reduce înălțimea sau lățimea acestuia.
- Nu plasați patutul lângă pereți sau alte obstacole, pentru a evita riscul ca bebelusul să rămână blocat.
- Nu lăsați obiecte mici în interiorul patutului deoarece acestea pot fi înghițite de către copil.
- Nu ajustați patutul în timp ce se află copilul în el.
- Folosiți patutul în poziția "Co-sleeping" doar alături de paturi cu dimensiunile indicate în manualul de utilizare.
- Când nu este în uz, pastrati patutul departe de copil.

### MODUL PATUT

- **ATENTIE:** Verificați ca toate clemele de prindere sunt corect fixate și ca fermoarul este închis până la blocare.
- **ATENTIE:** Puteti inclina patutul cu maxim 1 poziție diferentă între un picior și celălalt (vezi figura 7).
- **ATENTIE:** Capul copilului trebuie așezat întotdeauna în partea cea mai ridicată (vezi figura)

### MODUL "CO-SLEEPING" (ATASAT DE PATUL ADULTILOR)

- Este posibil sa atasati patutul de patul parintilor (modul "Co-Sleeping).
- **ATENȚIE – IMPORTANT PENTRU SIGURANTA COPILULUI DUMNEAVOASTRA:** Acest mod este permis a fi folosit impreuna cu paturi pentru adulti care iti permit sa respecti toate conditiile urmatoare.
- **IMPORTANT:** Partea inclinata a patutului trebuie intotdeauna montata langa salteaua patului parintilor iar salteaua patului trebuie sa fie aliniata cu ( sau cel putin mai sus de) partea inclinata a patutului (vezi figura).
- Atunci cand este in modul "Co-Sleeping", patutul trebuie sa fie intotdeauna atasat, de patul parintilor, cu ajutorul centurilor de prindere prin fixare conform instructiunilor.
- **ATENȚIE:** Verificati daca, cadrul patutului in modul "Co-Sleeping" nu interfereaza cu patul parintilor.
- **ATENȚIE:** In timpul folosirii, asigurati-va ca cearsafurile, paturile, etc nu cad in interiorul patutului.
- **ATENȚIE:** Nu mai folositi atunci cand copilul poate sta in sezut, genunchi sau in picioare.
- **IMPORTANT:** Patutul trebuie reglat la aceiasi inaltime pentru ambele picioare.
- **IMPORTANT:** Atasati patutul langa laterala cea mai lunga a patului adultului.
- Montarea patutului de patul parintilor, sau diferitele ajustari trebuie efectuate de catre un adult.
- In modul "Co-Sleeping", patutul trebuie fixat de un pat pentru adulti.
- Plaseaza patutul langa patul de adulti, regleaza inaltimea patutului astfel incat salteaua patului sa fie la acelasi nivel, sau cel putin mai sus decat laterala inclinata a patutului.
- Ridicati in sus salteaua de pat, plasati centura si asigurati-o de partea opusa.
- Atasati cele doua cleme de patut. Strangeti bine centura pentru a asigura patutul de salteaua patului parintilor.
- **IMPORTANT:** Nu trebuie sa fie nici un loc liber intre patut si patul adultilor.
- Inainte de fiecare utilizare, verificati daca patutul este prins bine, tragand-ul de langa patul adultului. Strangeti centura de prindere daca este cazul.
- NU folositi patutul daca este vreun loc liber intre acesta si patul adultilor. Nu umpleti niciun loc liber dintre patut si patul adultilor cu perne, paturi sau alte obiecte deoarece pot provoca sufocarea.
- Pastrati centura de siguranta deoparte de copil.

### SALTEA - EN 16890:2017

- Dimensiunea va ține cont de faptul nu trebuie să existe niciun gol mai mare de 30 mm între saltea și părțile laterale ale pătuțului în orice poziție a saltelei.
- Nu utilizați produsului dacă oricare dintre componente este deteriorată, uzată sau lipsește.
- **INDICAȚII** – Non utilizzare più di un materasso nel letto (culla o lettino sospeso).
- **INDICAȚII** – Pentru a evita riscul de incendiu, niciodata nu plasati patutul langa un calorifer electric, aragaz sau o suprafata puternic incalzita (culla o lettino sospeso).
- Dimensiuni saltea: 842x480x50 mm.
- Recomandata pentru patuturi cu dimensiune interna de maxim: 872x510 mm.

#### SPĂLAT



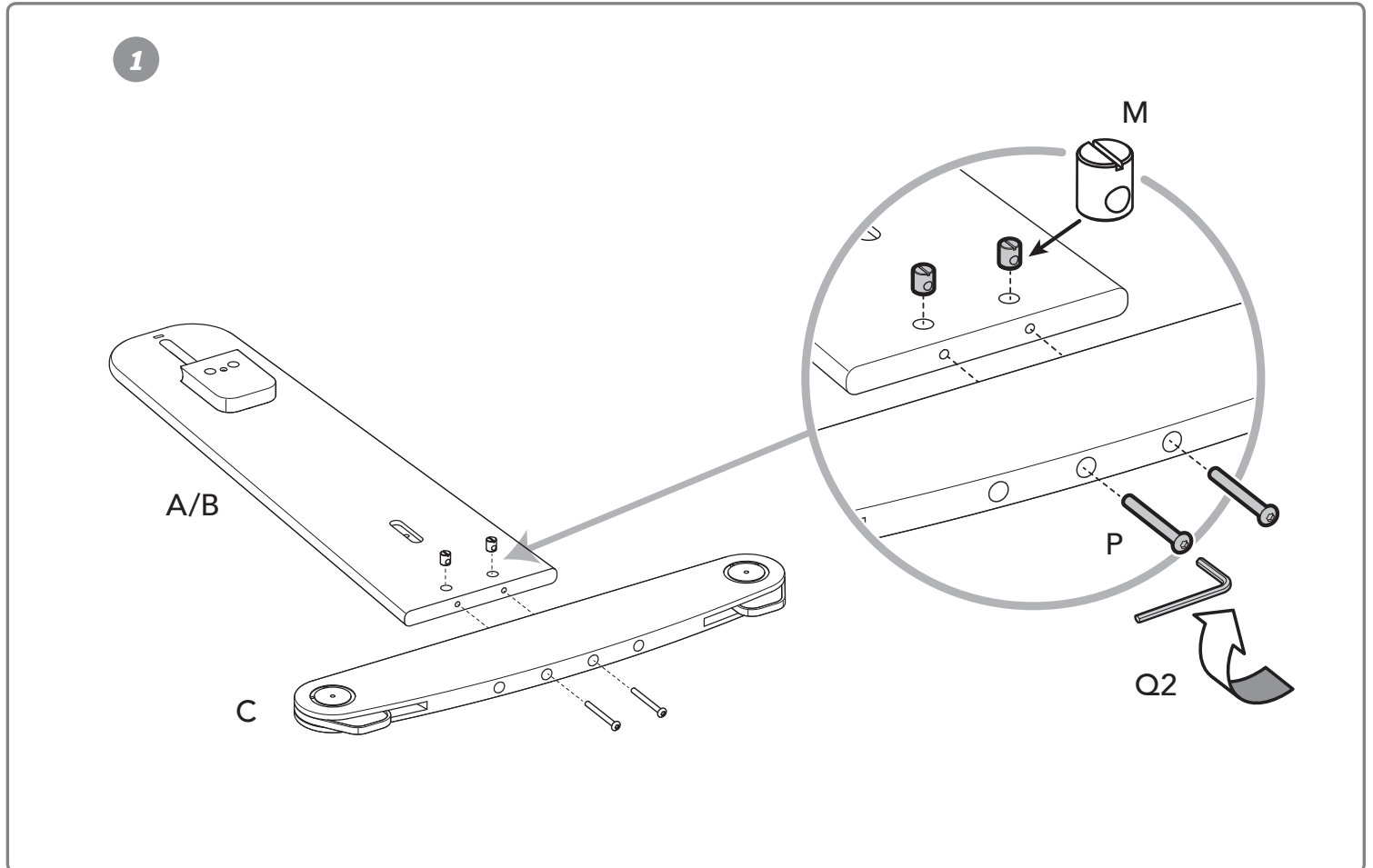
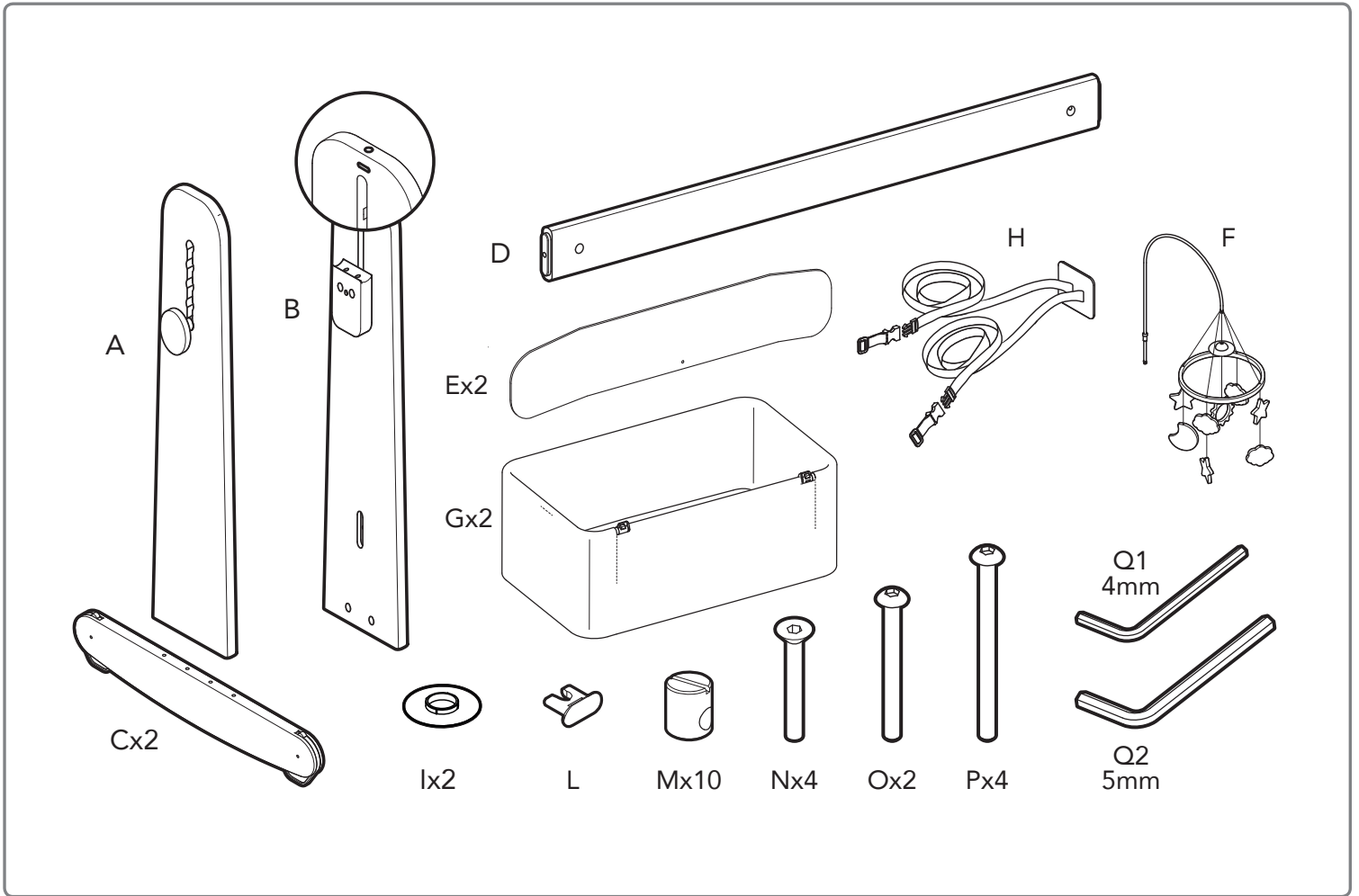

2

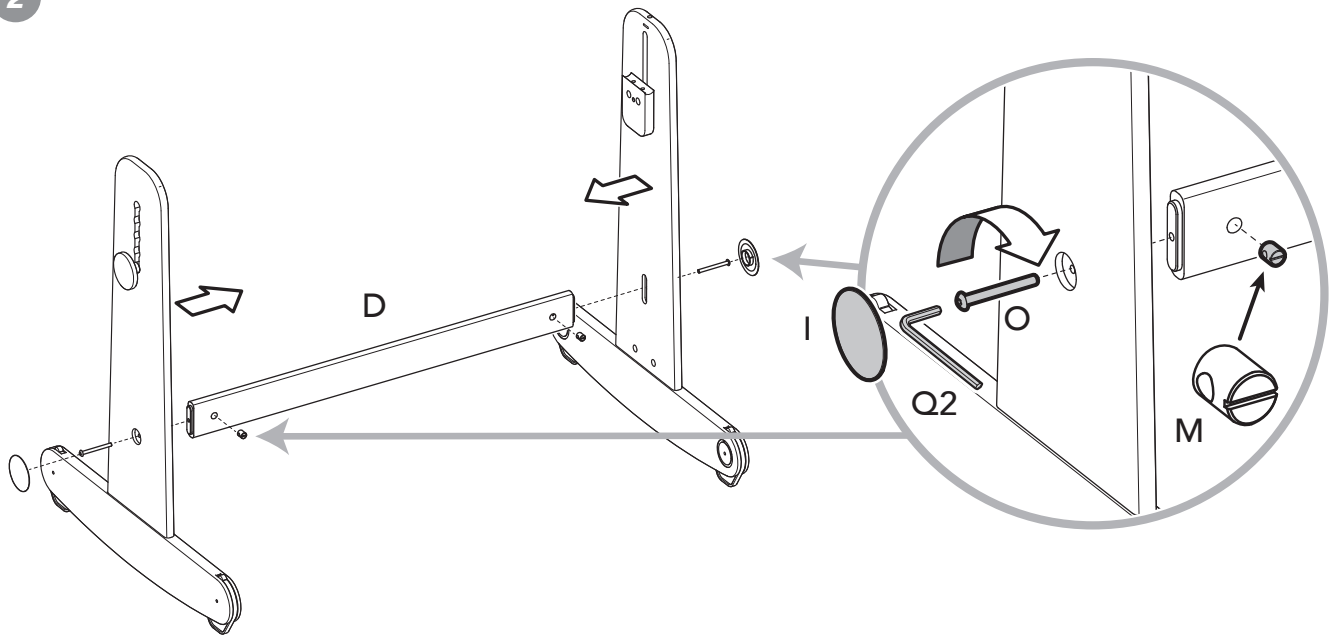

3

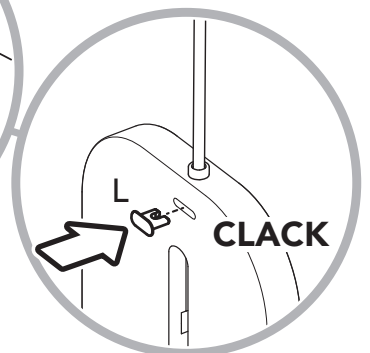
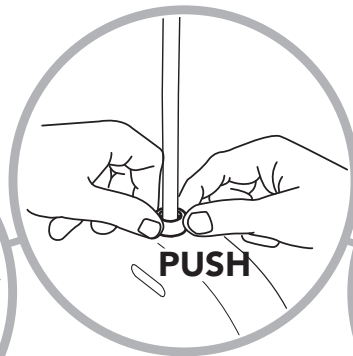
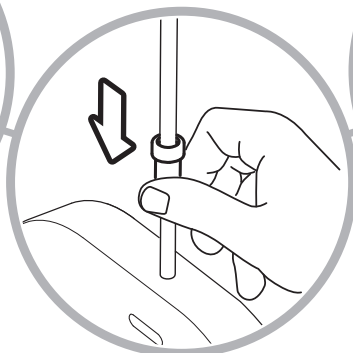
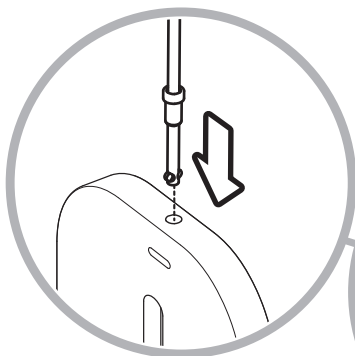
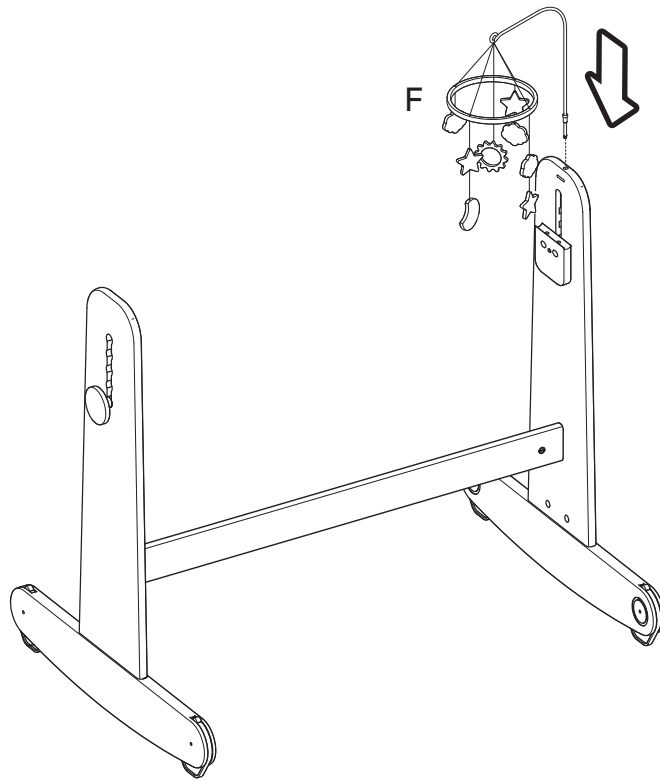



4

SX / L

DX / R

?

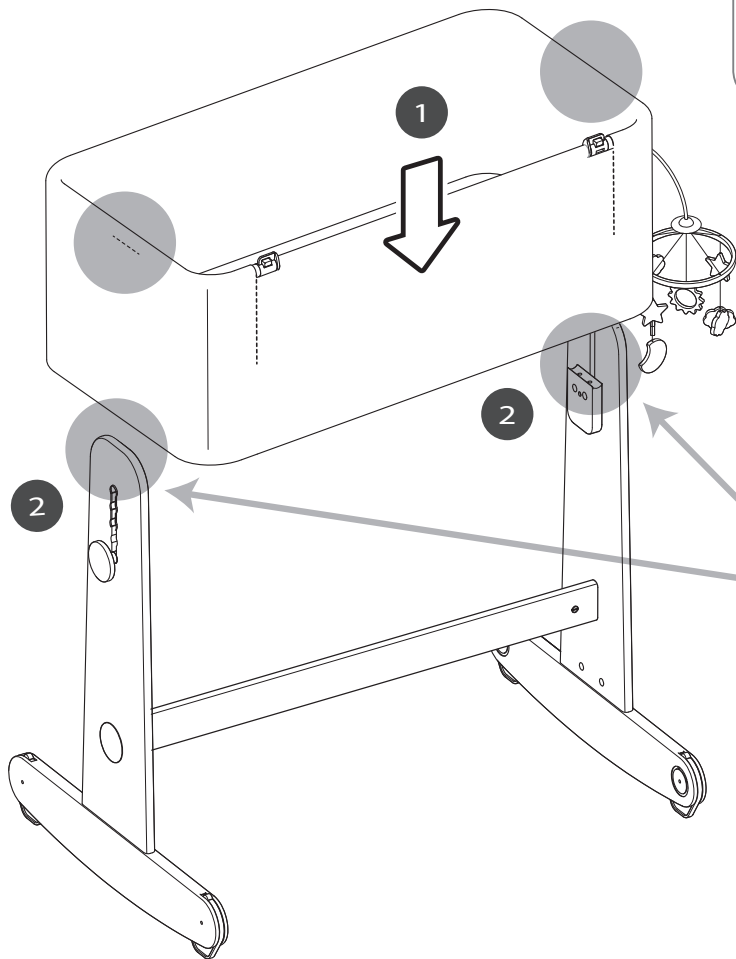
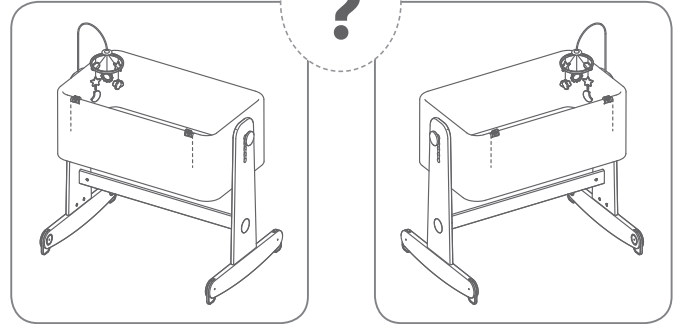

5

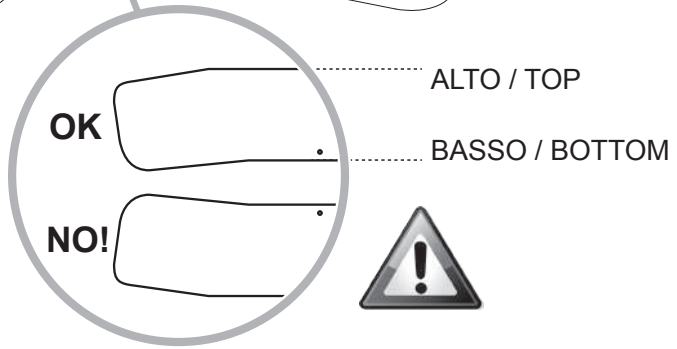
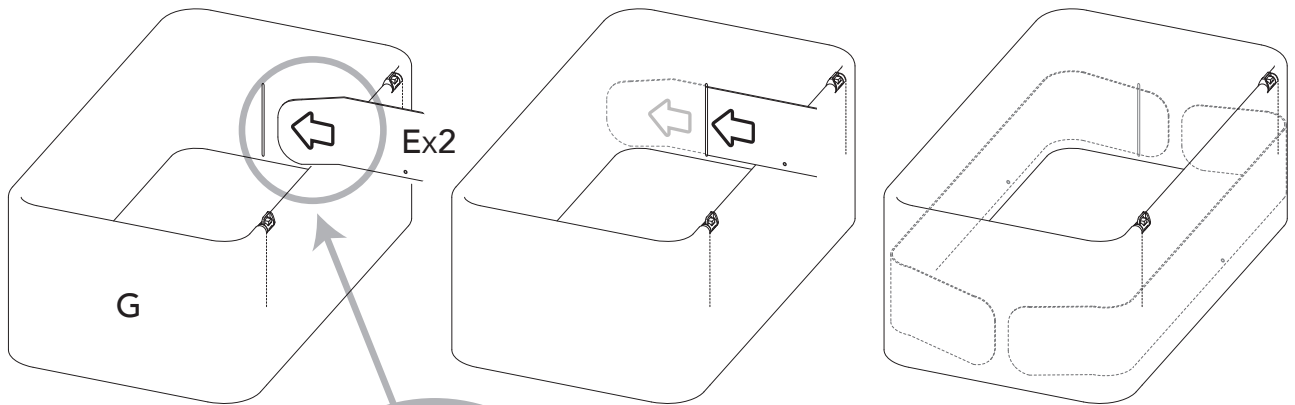

### MODALITA' CULLA / CRIB MODE

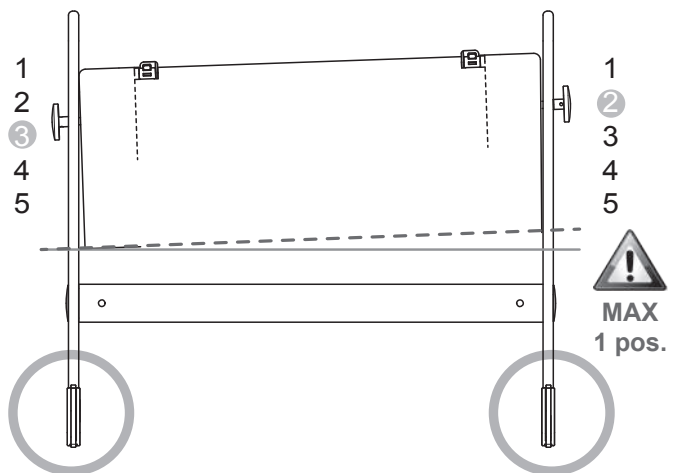
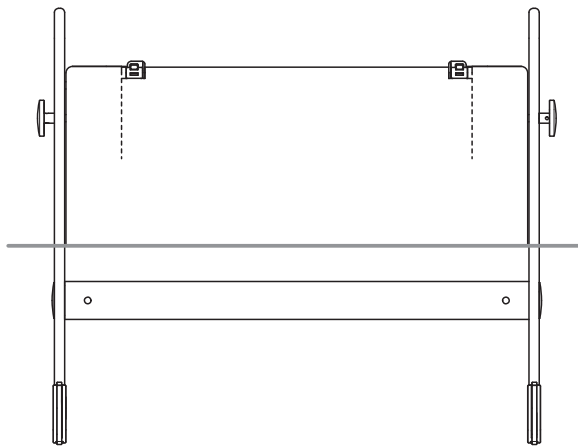
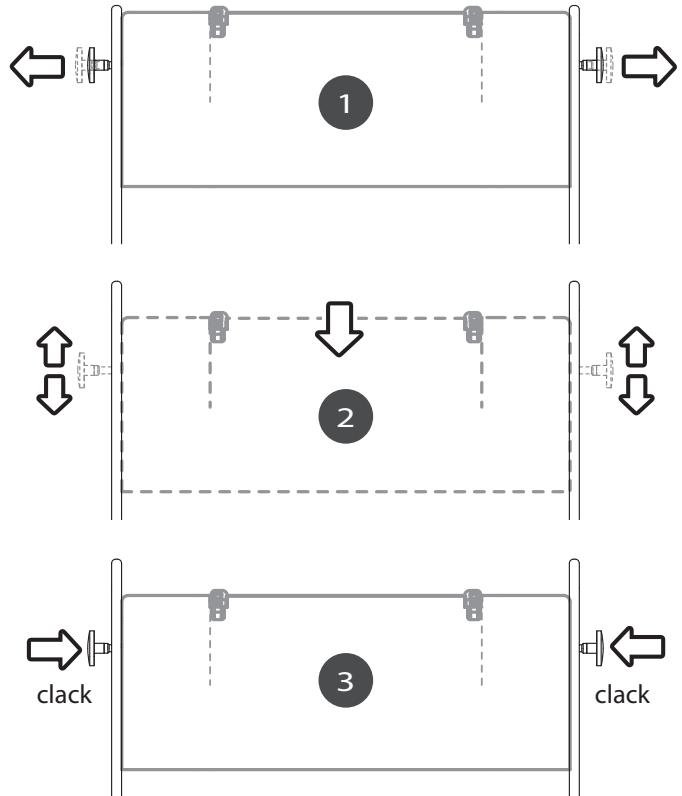
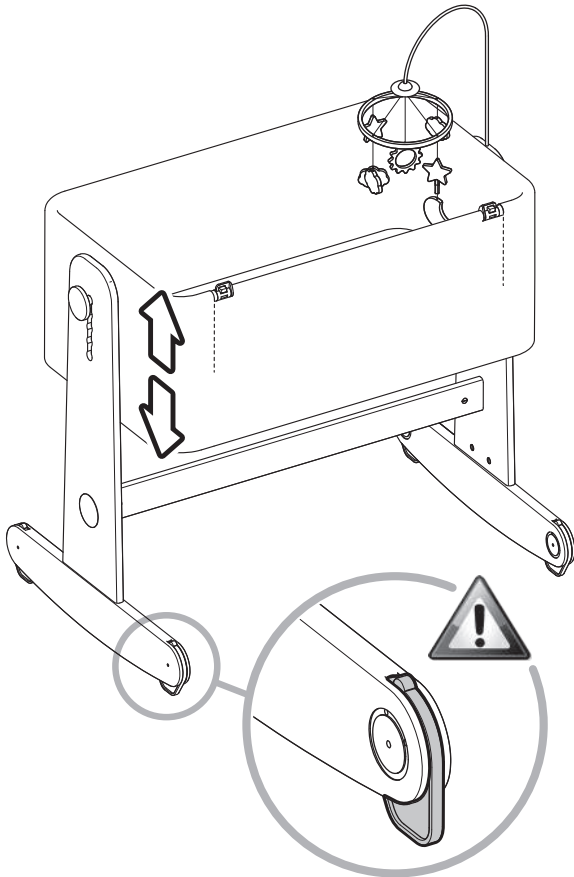

**ATTENZIONE:** In "Modalità culla", assicurarsi sempre che la sponda sia sollevata e correttamente agganciata e che le zip siano chiuse e bloccate fino a fine corsa.

**CAUTION:** When in "Crib Mode", always make sure that the side is raised and correctly attached and that the zips are fully closed until they lock.

**ATTENTION :** en « Mode Berceau », toujours s'assurer que le côté est relevé et correctement fixé et que les charnières sont bien fermées et bloquées jusqu'en fin de course.

**ATENCIÓN:** asegúrese siempre de que el lateral esté levantado y correctamente enganchado y compruebe que las bisagras estén cerradas y bloqueadas hasta el final de la carrera cuando el producto esté en "Modalidad Cuna".

**ACHTUNG:** Beim Gebrauch als Wiege stets sicherstellen, dass die Gittersprossen hochgestellt und korrekt eingerastet sind und dass die Scharniere geschlossen und bis zum Anschlag blockiert sind.

**ATENÇÃO:** na "Modalidade Berço" certificar-se sempre que a barreira lateral está levantada e corretamente engatada e que as dobradiças estão fechadas e bloqueadas até ao fim de curso.

**ΠΡΟΣΟΧΗ:** Στη «Λειτουργία Κούνια», βεβαιωθείτε πάντα ότι η προστατευτική μπάρα είναι σηκωμένη και ότι έχει συνδεθεί σωστά και ότι το φερμουάρ είναι κλειστό και κλειδωμένο μέχρι το τέλος.

**ВНИМАНИЕ:** При нахождении в «Режиме Качания» обязательно следите за тем, чтобы бортик был поднят и правильно зафиксирован, а шарниры были закрыты до упора и заблокированы.

**DİKKAT:** "Beşik Yöntemi"nde, bariyerin kaldırılmış olduğundan ve mafsalların kurs sonuna kadar kapalı ve bloke olduğundan daima emin olun.

**ATENȚIE:** Când este fixat în "Modul balansoar", întotdeauna asigurați-va ca lateralele sunt ridicate și corect atasate și ca fermoarele sunt perfect închise.

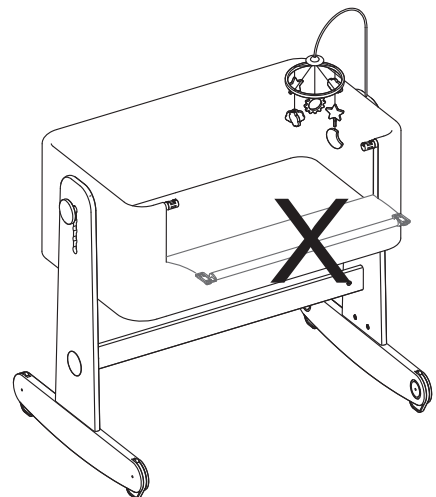

**MODALITA' A DONDOLO / ROCKER MODE**

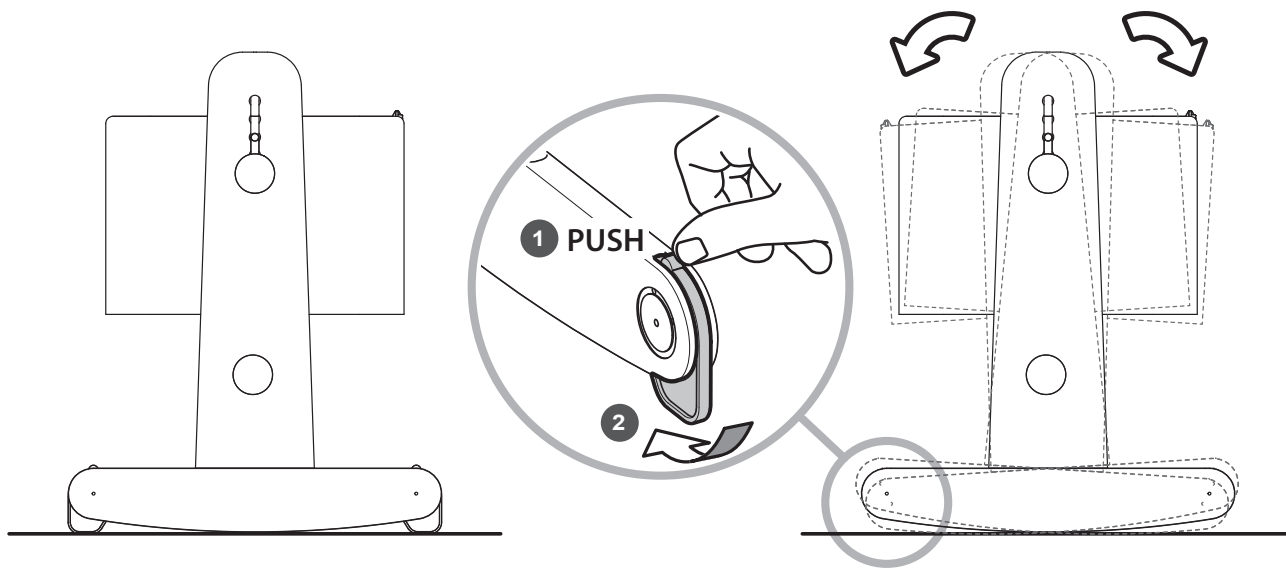

**ATTENZIONE:** Nella modalità a dondolo utilizzare la culla solo nelle configurazioni indicate.

**CAUTION:** When used as a rocker, the frame must be assembled as per picture.

**ATTENTION:** En utilisation balancelle, la structure doit être montée selon figure.

**ATENCIÓN:** En la modalidad mecedora, utilizar la cuna solo con las configuraciones indicadas.

**ACHTUNG:** Das Babybett im Wiegemodus nur in den genannten Konfigurationen verwenden.

**ATENÇÃO:** Nas modalidades de baloiço, utilizar o berço apenas nas configurações indicadas.

**ΠΡΟΣΟΧΗ:** Στην κουνηστή λειτουργία χρησιμοποιήστε την κούνια μόνο στις ενδειγμένες ρυθμίσεις.

**ВНИМАНИЕ:** В режиме качания люлькой можно пользоваться только в указанных конфигурациях.

**DİKKAT:** Sallanır yöntemde beşiği sadece belirtilen konfigürasyonlarda kullanınız.

**ATENȚIE:** Cand este folosit ca un balansoar, cadrul trebuie asmbat ca in imagine.

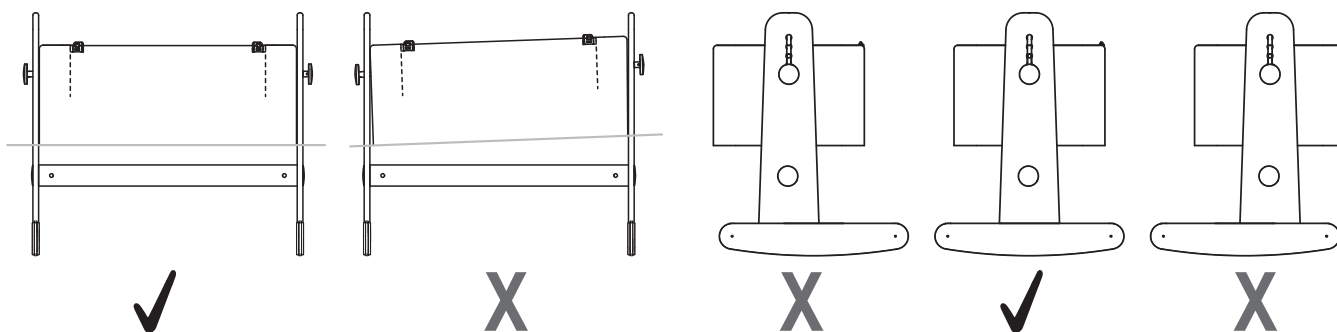

### MODALITA' CO-SLEEPING / CO-SLEEPING MODE

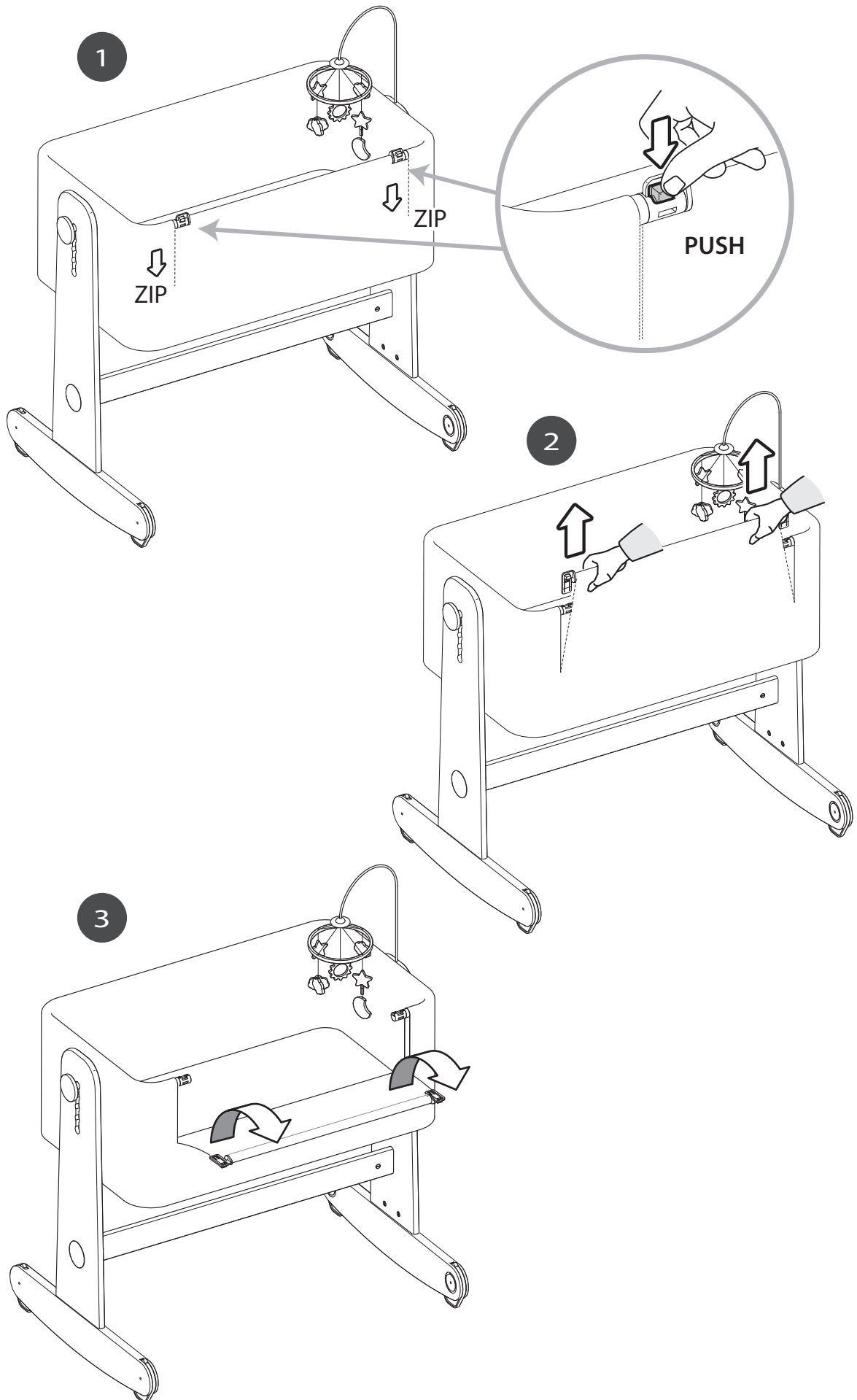

### MODALITA' CO-SLEEPING / CO-SLEEPING MODE

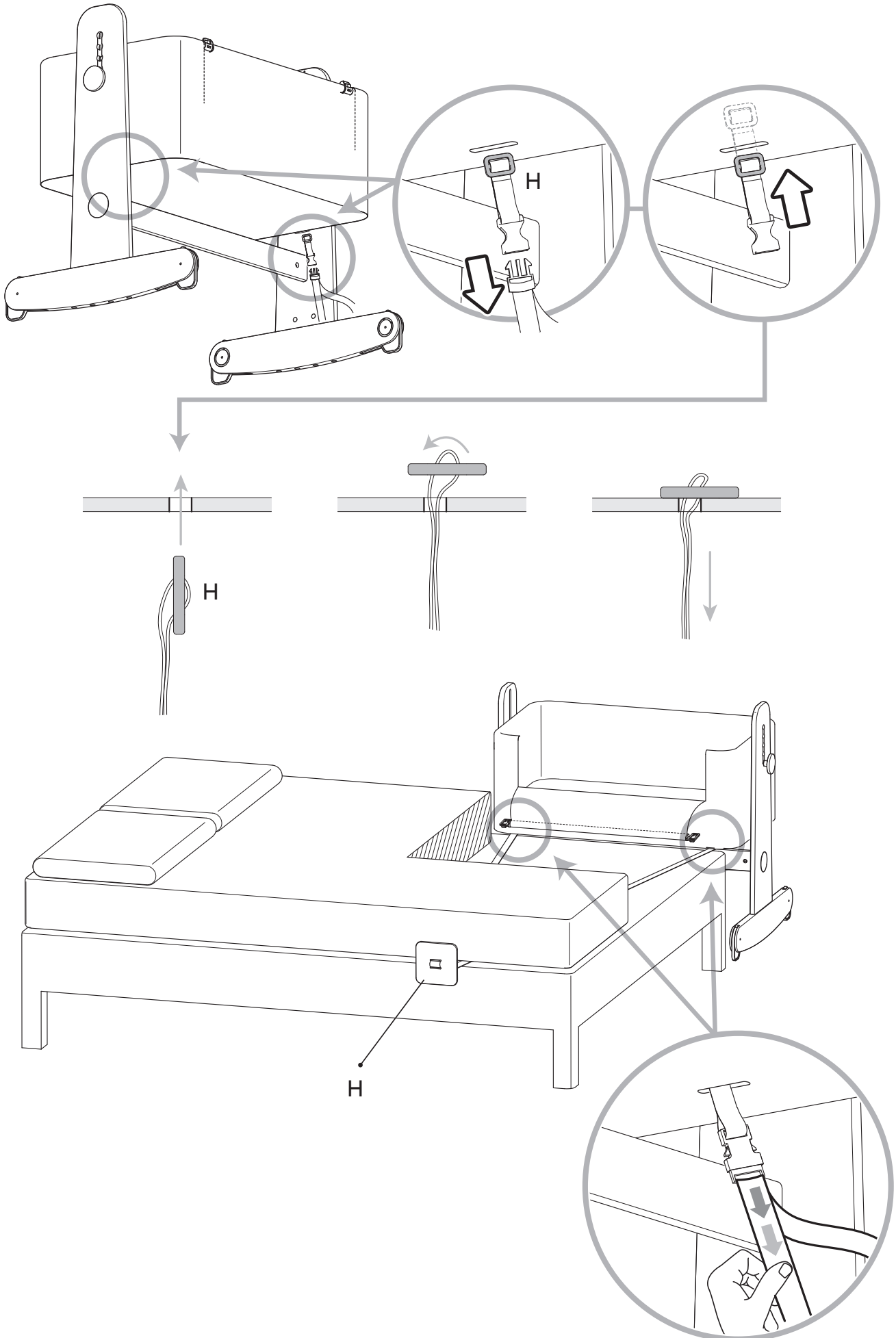



### MODALITA' CO-SLEEPING / CO-SLEEPING MODE

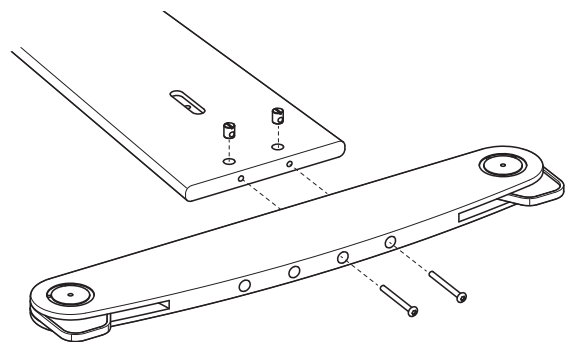
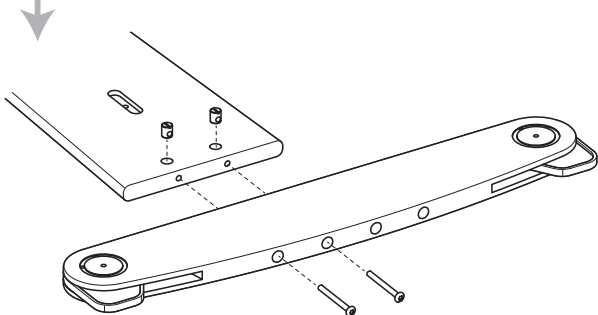
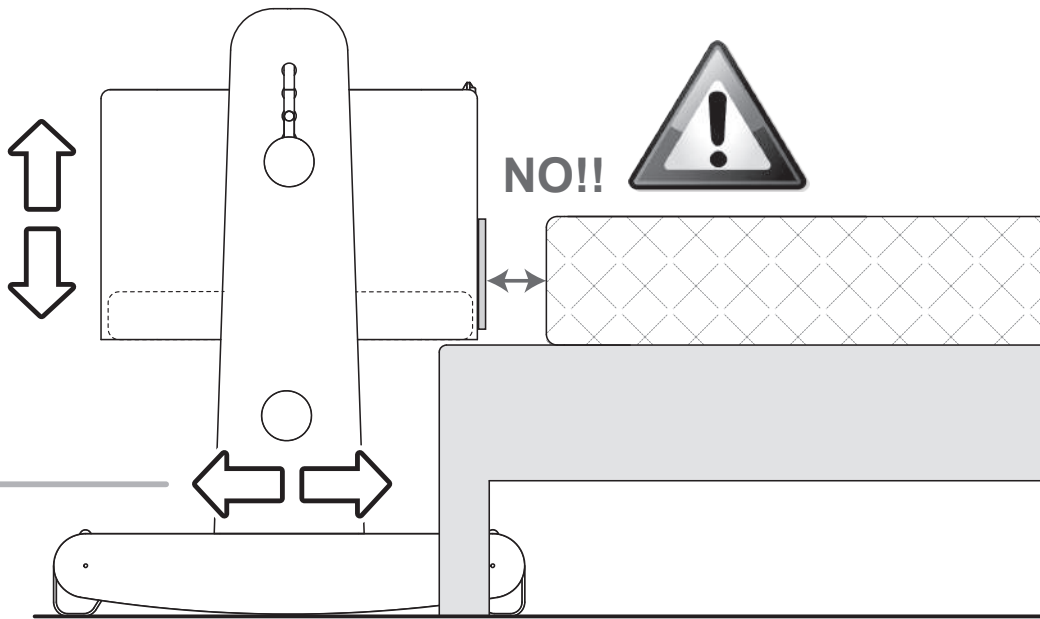
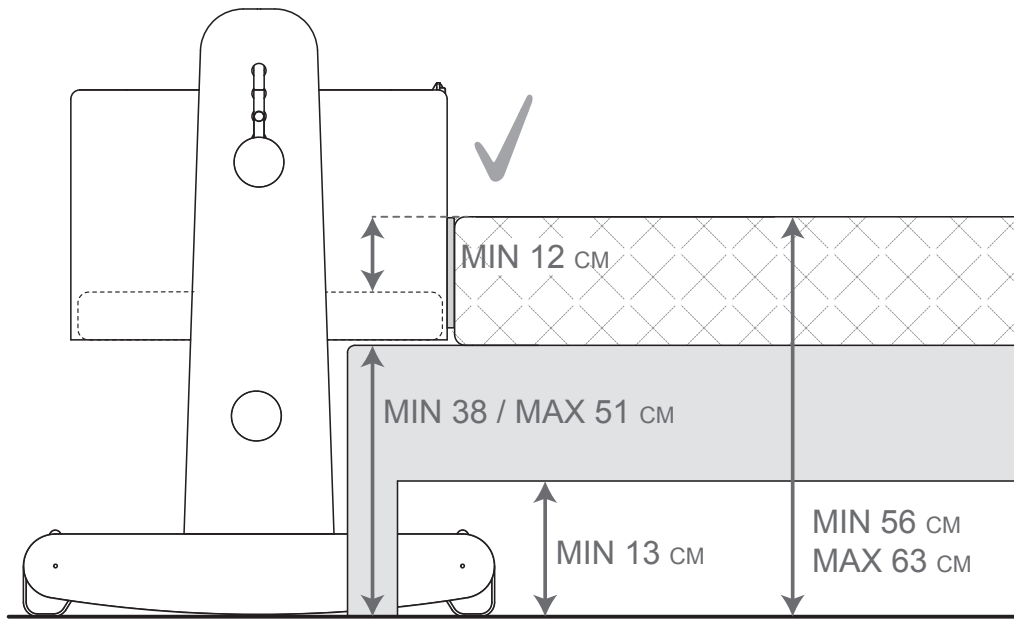

- Struttura in legno massiccio di frassino verniciato.
- Componenti giostrina di faggio verniciato.
- Asta portagiochi e telaio culla di metallo verniciato.
- Particolari plastici di nylon e polipropilene.
- Culla di 100% cotone.
- Rete culla di 100% poliestere.
- Materasso in gommapiuma rivestito cotone 100%.

- Estrutura em madeira maciça de freixo envernizado.
- Componentes do mobile em faia envernizada.
- Haste porta-jogos e chassis do berço em metal pintado.
- Detalhes plásticos de nylon e polipropileno.
- Berço 100% algodão.
- Rede do berço 100% poliéster.
- Colchão de espuma borracha com forro 100% algodão.

- Solid ash wood varnished frame.
- Beech wood varnished carousel components.
- Metal painted carousel holder and crib ring.
- Nylon and polypropylene hardware.
- 100% cotton cover.
- 100% polyester netting.
- Foam rubber mattress covered by 100% cotton lining.

- Σκελετός από συμπαγές ξύλο μελίας με βερνίκι.
- Εξαρτήματα κρεμαστού παιχνιδιού από βερνικωμένη οξιά.
- Υποστήριξη καρουσέλ και πλαίσιο βάσης σε βερνικωμένο μέταλλο.
- Πλαστικά μέρη από νάιλον και πολυπροπυλένιο.
- Κούνια και επιφάνεια στήριξης από 100% βαμβάκι.
- Στρώμα 100% από πολυεστέρα.
- Στρώμα από αφρώδες καουτσούκ που καλύπτεται από επένδυση από βαμβάκι 100%.

- Structure en bois massif de frêne vernis.
- Activités du carrousel en hêtre peint.
- Support carrousel et armature du berceau en métal vernis.
- Visserie en nylon et polypropylène.
- Housse du berceau 100% coton.
- Filet 100% polyester.
- Matelas en mousse. Couverture 100% coton.

- Каркас из окрашенного массива ясеня.
- Детали мобиля из окрашенного бука.
- Штанга для игрушек и Рама люльки из окрашенного металл.
- Пластиковые детали из нейлона и полипропилена.
- Люлька из 100% хлопка.
- Сетка люльки из 100% полиэфира.
- Пена резиновый матрас покрыт 100% хлопчатобумажной подкладкой.

- Estructura de madera maciza de fresno barnizado.
- Componentes del móvil de fresno barnizado.
- Barra porta-juguetes y estructura de la cuna de metal barnizado.
- Detalles plásticos de nailon y polipropileno.
- Cuna 100 % de algodón.
- Somier de la cuna 100 % de poliéster.
- Colchón de goma espuma cubierto con forro de algodón 100%.

- Masif ahşap yapı cilalı dişbudak.
- Atlıkarınca bileşenleri cilalı kayın.
- Oyuncak kutu çubuğu ve Beşik çerçevesi cilalı demir
- Polipropilen ve naylondan plastik parçalar.
- %100 pamuklu beşik.
- %100 polyester örgü.
- %100 pamuk astar ile kaplanmış köpük kauçuk yatak.

- Struktur aus lackiertem massivem Eschenholz.
- Karussellkomponenten aus lackiertem Buchenholz.
- Spielzeugträgerstange und Wiegenrahmen aus lackiertem Metall.
- Kunststoffteile aus Nylon und Polypropylen.
- Wiege aus 100 % Baumwolle.
- Wiegennetz aus 100 % Polyester.
- Schaumgummimatratze mit 100% Baumwollfutter.

- Cadru realizat din lemn lacuit, de frasin solid.
- Componentele mobile realizate din lemn de fag lacuit.
- Suportul si inelul de prindere pe patut sunt din metal vopsit.
- Detaliile din plastic realizate din nailon si polipropilena.
- Patutul executat din bumbac 100%.
- Plasa patutului executata din polyester 100%.
- Saltea din spuma de cauciuc, captusita cu bumbac 100%.

- Pulire con un panno umido o del detergente neutro (NO SOLVENTI) e asciugare accuratamente.
- Tessuto: vedere etichetta lavaggio.

- Limpar com um pano húmido ou com um detergente neutro (NUNCA SOLVENTES) e secar cuidadosamente.
- Tecido: ver a etiqueta de lavagem.

- Clean with a damp cloth or neutral detergent (NOT SOLVENTS) and dry carefully.
- Fabric: See washing label.

- Καθαρίστε με υγρό πανί ή με ουδέτερο απορρυπαντικό (ΧΩΡΙΣ ΔΙΑΛΥΤΕΣ) και στεγνώστε προσεκτικά.
- Ύφασμα: δείτε την ετικέτα πλυσίματος.

- Nettoyer à l'aide d'un chiffon humide ou de détergent neutre (NON SOLVANTS), puis essuyer soigneusement.
- Tissu : consulter l'étiquette de lavage.

- Протирать влажной ветошью или нейтральным моющим средством (НЕ ИСПОЛЬЗОВАТЬ РАСТВОРИТЕЛИ) и насухо вытирать.
- Ткань: см. ярлычок с рекомендациями по стирке.

- Limpiar con un paño húmedo o con detergente neutro (NO CON SOLVENTES) y secar cuidadosamente.
- Tejido: consultar la etiqueta para el lavado.

- Nemli bir bez veya nötr deterjan ile temizleyin (SOLVENT KULLANMAYIN) ve titizlikle kurulayın.
- Kumaş: yıkama etiketine bakın.

- Mit einem feuchten Tuch oder einem neutralen Reinigungsmittel (KEINE LÖSUNGSMITTEL) säubern und gut abtrocknen.
- Textilie: siehe Waschetikett.

- Curatati cu o carpa umeda sau cu detergent fara solventi si permiteti sa se usuce la aer.
- Fabric: Consultați eticheta de spălare.

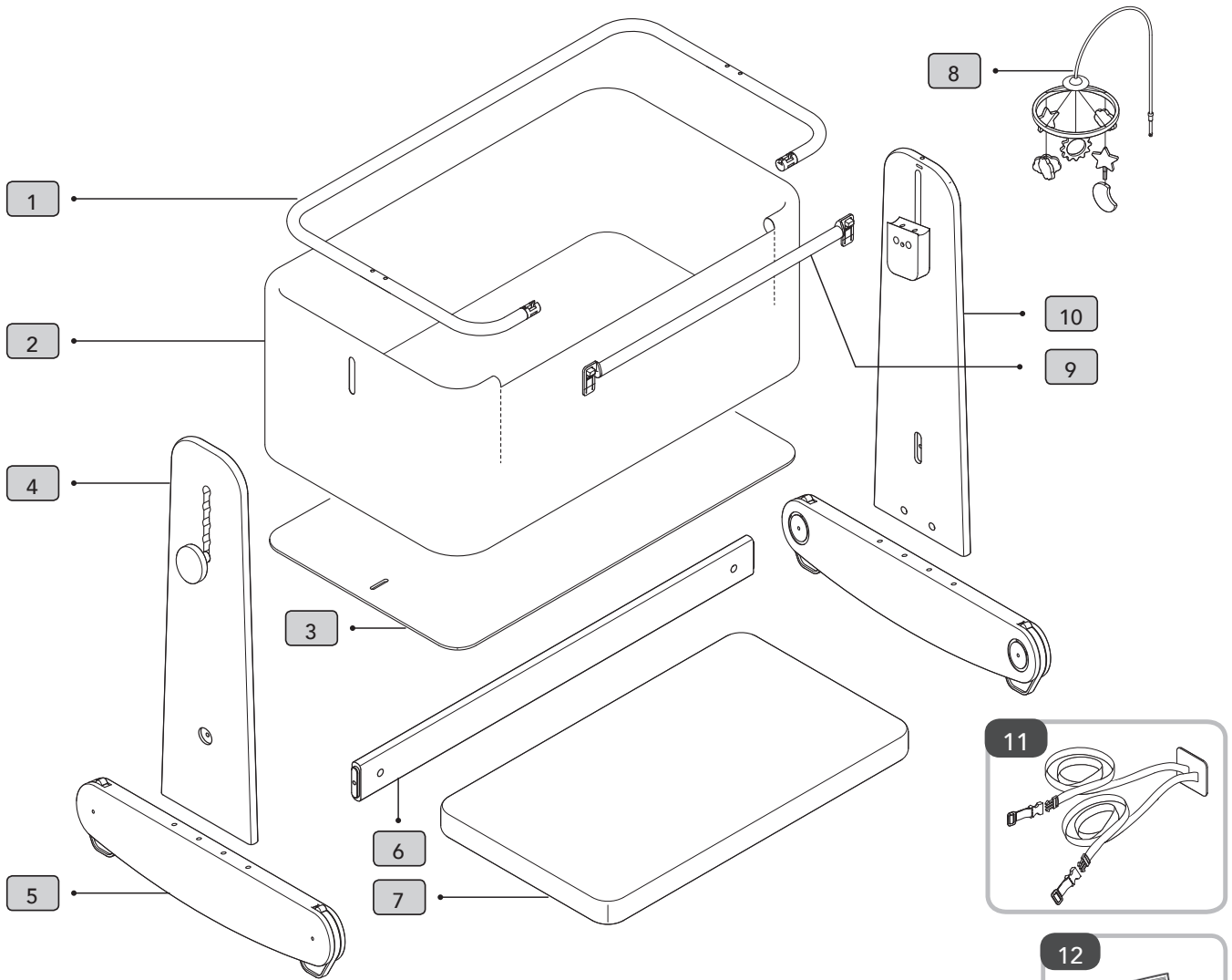

1	cod. 00908859 ..	5	cod. 00908866 ..	9	cod. 00908860 ..
2	cod. 30793080 ..	6	cod. 00908863 ..	10	cod. 00908865 ..
3	cod. 0029454300	7	cod. 0049770810	11	cod. 70497104 ..
4	cod. 00908864 ..	8	cod. 009088 .. 40	12	cod. 00908861 ..

**IT** Ogni codice ricambio deve essere sempre composto da dieci cifre: completare gli eventuali codici da otto cifre con le due indicanti il colore. **Attenzione:** le sostituzioni devono essere richieste solamente tramite il rivenditore. Le caratteristiche cromatiche dei vari materiali possono differire tra loro e non sono vincolanti per il produttore.

**EN** Every code reciprocation always must be composed from ten figures: to complete the eventual codes from eight indicating figures with the two color. **Note:** the replacement parts may only be ordered through the retailer. The colour characteristics of the various materials can differ and are not binding for the manufacturer.

**FR** Chaque code je rends doit être toujours composé de dix chiffres: compléter les éventuels codes de huit chiffres avec deux heures indiquant la couleur. **Attention:** les substitutions ne peuvent être effectuées que par l'intermédiaire du revendeur. Les caractéristiques chromatiques des différents matériaux peuvent varier et n'ont pas de caractère obligatoire pour le fabricant.

**ES** Cada código vuelvo debo siempre ser compuesto de diez cifras: completar los posibles códigos de ocho cifras con las dos horas que indican el color. **¡Atención!**: las sustituciones deben ser solicitadas solamente a través del revendedor. Las características cromáticas de los diversos materiales pueden diferir entre sí y no son vinculantes para el productor.

**DE** Jeder Code gebe ich zurück muß mich immer aus zehn Zahlen zusammensetzen: die möglichen Codes von acht Zahlen mit zwei Stunden zu vervollständigen, die die Farbe angeben. **Wichtig:** ersatz darf nur über den Händler angefordert werden. Die farblichen Merkmale der einzelnen Materialien können voneinander abweichen und sind für den Hersteller nicht verbindlich.

**PT** O código da peça de reposição deve ser sempre composto por dez algarismos: completar os eventuais códigos de oito algarismos com os dois que representam a cor. **¡Atención!**: las sustituciones deben ser solicitadas solamente a través. As características cromáticas dos vários materiais podem diferenciar entre si e não são vinculantes para o produto.

**EL** Κάθε κωδικός ανταλλακτικού πρέπει να αποτελείται πάντα από δέκα ψηφία: συμπληρώστε τους τυχόν οκταψήφιους κωδικούς με τα δύο ψηφία που υποδεικνύουν το χρώμα. **Προσοχή:** οι αντικαταστάσεις πρέπει να ζητούνται μόνο μέσω του μεταπωλητή. Τα χρωματικά χαρακτηριστικά των διαφόρων υλικών μπορεί να διαφέρουν μεταξύ τους και δεν είναι υποχρεωτικά για τον κατασκευαστή.

**RU** Коды запчастей всегда должны состоять из десяти цифр; дополнить коды из восьми цифр двумя недостающими цифрами, означающими цвет. **Внимание:** запросы на замену осуществляются исключительно через продавца. Цветовые характеристики различных материалов могут отличаться друг от друг, они не являются обязательными для производителя.

**TR** Her yedek parça kodu daima on rakamdan oluşmalıdır: olası sekiz rakamlı kodları rengi belirten kodları ekleyerek tamamlayın. **Dikkat:** değişiklikler sadece ve sadece satıcı aracılığıyla talep edilmelidir. Muhtelif malzemelerin renk özellikleri birbirleri arasında farklılık gösterebilir ve üretici açısından bağlayıcı değildir.

**RO** Orice cod de piesă de schimb trebuie să fie compus din zece cifre: completați eventualele coduri de opt cifre cu cele două care indică culoarea. **Atenție:** înlocuirile trebuie solicitate doar prin intermediul retailerului. Caracteristicile cromatice ale diverselor materiale pot diferi între ele și nu sunt obligatorii pentru producător.

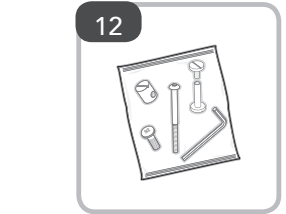
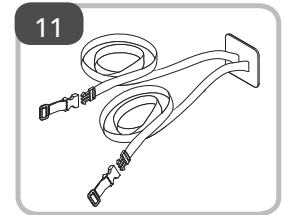

**LEGNO / WOODEN COLOURS**  
(cod. 4-5-6-10)

FRASSINO NATURALE	03
FRASSINO SBIANCATO	30
FRASSINO GRIGIO	36

**TESSUTO / FABRIC COLOURS + MINUTERIA / HARDWARE**  
(cod. 2-12)

CREMA	13
BIANCO	10

**GIOSTRINA / MOBILE COLOURS**  
(cod. 8)

CREMA	62
BIANCO	67

**CINGHIETTA / STRAP COLOURS**  
(cod. 11)

BEIGE	28
GRIGIO	36

**METALLO / METAL COLOURS**  
(cod. 1-9)

CREMA	13
BIANCO	80